

4

3

2

1

F

F

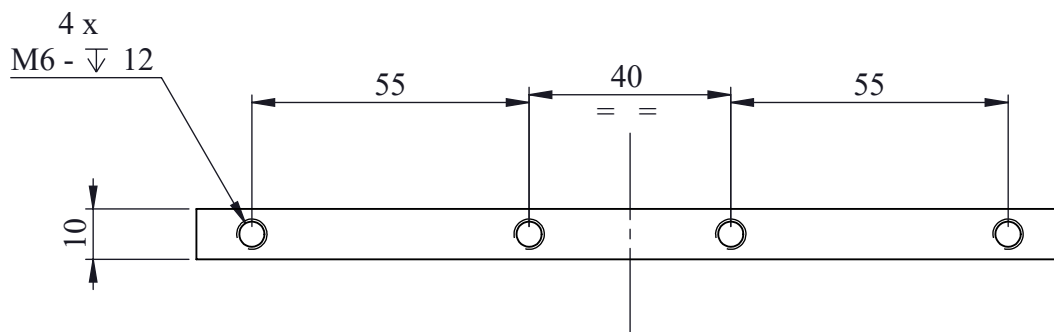

E

E

D

D

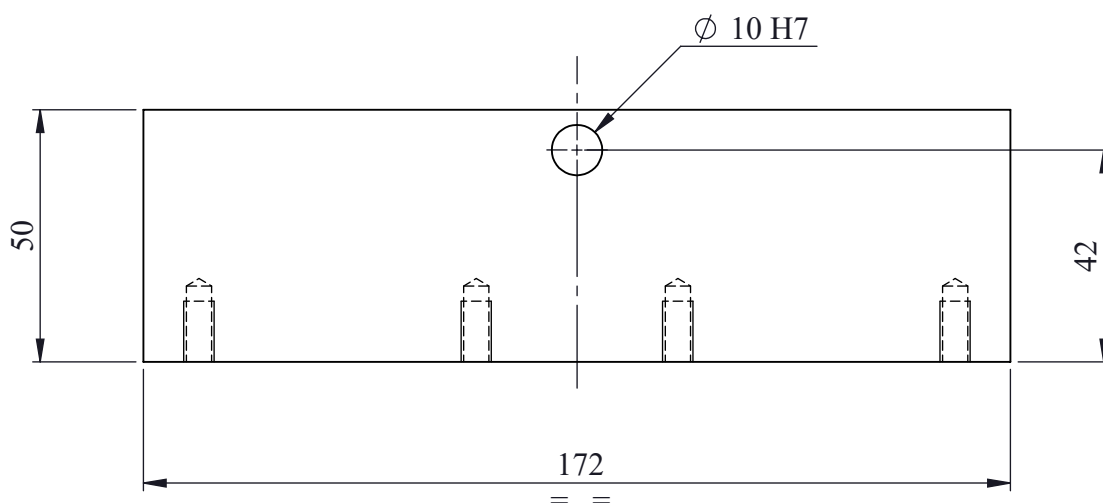

C

C

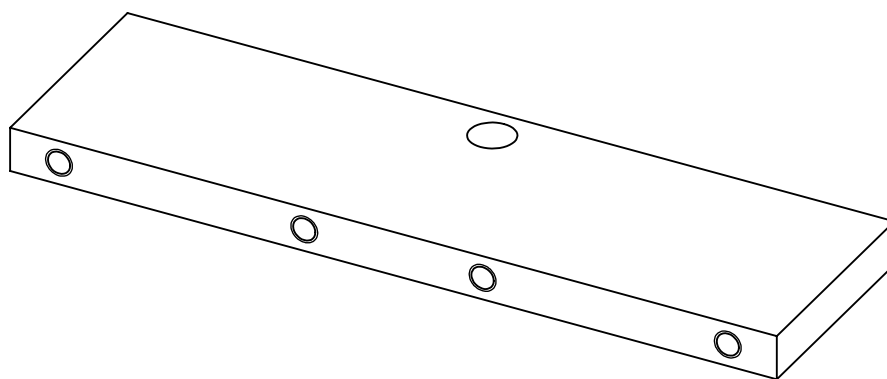

Qté 1

B

B

CE DOCUMENT EST LA PROPRIETE INDUSTRIELLE DE LA SOCIETE MS PIANOS. IL NE PEUT ETRE COMMUNIQUE OU REPRODUIT SANS AUTORISATION ECRITE

B	29/02/2024	M.SARRAZY		Cote dimension 45 -> 50
A	25/02/2024	M.SARRAZY		Edition Originale
Ind	Date	Dessiné par	Vérifié par	Description de la modification
NOTA: Casser les angles et coins vifs, ébavurage soigné - Break the angles and sharp corners				Tolérances Générales JS 11
MATIERE Aluminium 2017A (3.1325) (EN-AW 2017A)				Rugosité Ra 3.2 (Usinage standard)
TRAITEMENT				Masse 226.79 Grammes
PROTECTION				Surface 22752.64 mm ²

Supprt d'axe

A

A

PROJECTION	IMPRESSION	PLAN D'ORIGINE	ECHELLE	FORMAT	CODE ARTICLE	INDICE	FEUILLE
	29/02/2024	""	2:3	A4	C24-0002	B	1/1

4

3

2

1