

H G F E D C B A

4

3

2

1

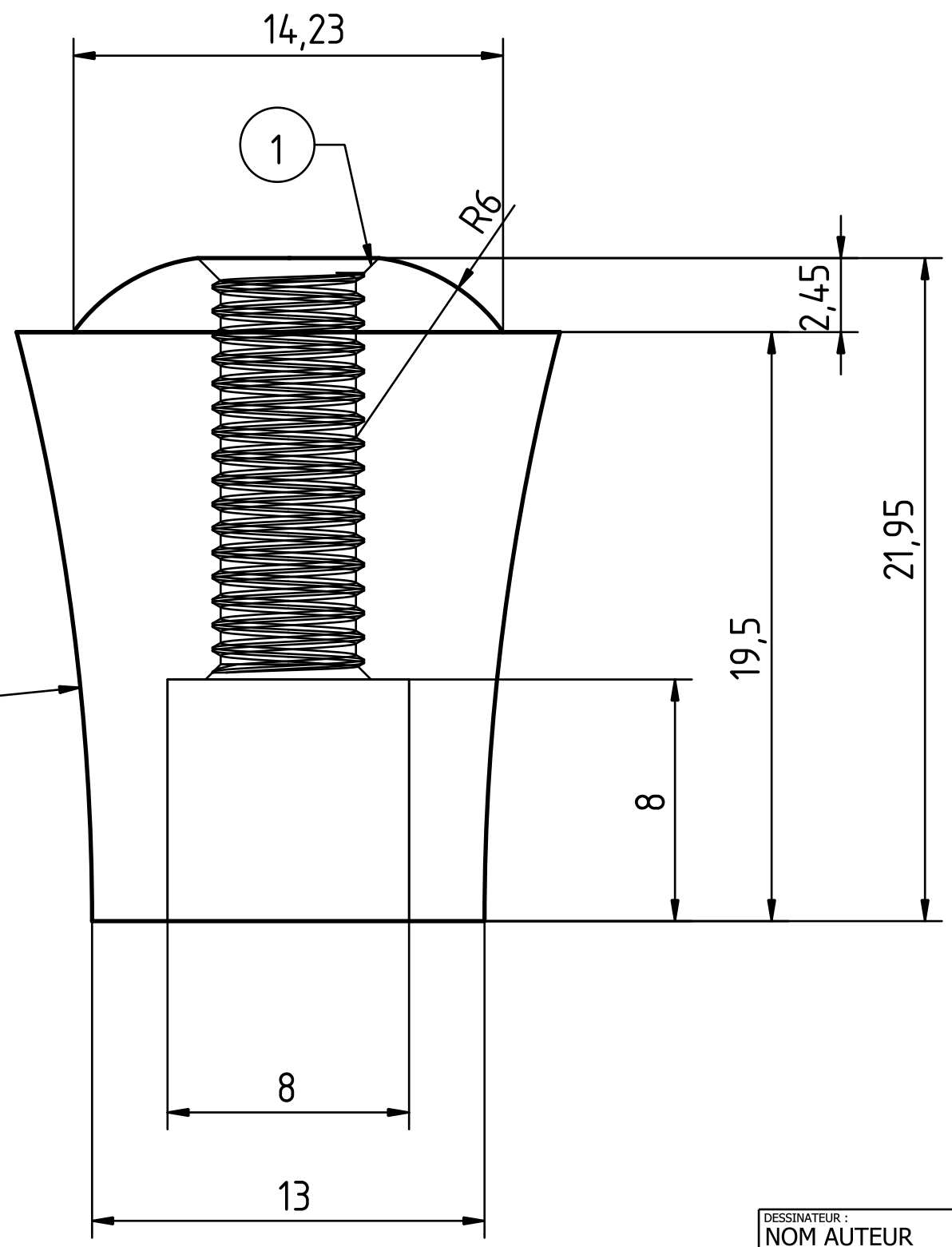

4

3

2

1

H G B A

DESSINATEUR :		Pommeau dague		I	Tarudage M5
NOM AUTEUR				H	_____
DATE :				G	_____
DATE DE CREATION		SOCIÉTÉ :		F	_____
VALIDÉ PAR :				E	_____
NOM SUPERVISEUR		SOCIÉTÉ		D	_____
DATE :		VERSION :		C	_____
DATE VERIFICATION				B	_____
FORMAT :	A3	VERSION :		A	_____
ÉCHELLE :	ECHELLE			FEUILLE :	
POIDS (kg) :	POIDS	VERSION :		FEUILLE	
COPYRIGHT		VERSION :		FEUILLE	