

Je fournis la bague ci-dessous (alu)

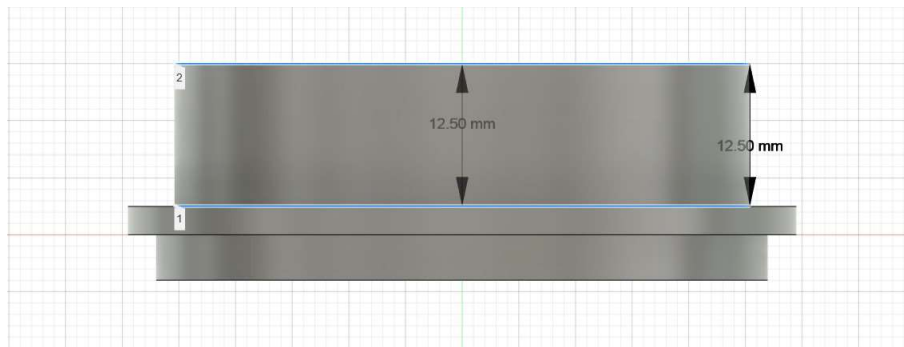

Il faudrait raccourcir la partie diamètre 2" de longueur 12.50 mm à 4 mm 0/-0.1 en conservant une planéité parfaite de la portée usinée ainsi que le parallélisme de cette portée par rapport à la collerette côté filetage M54x0.75 (ce sont les faces d'appui d'un objectif côté usinage sur une caméra côté collerette)

Les deux filetages M48x0.75 et M54x0.75 ne doivent surtout pas être endommagés car ils se vissent sur du matériel photo

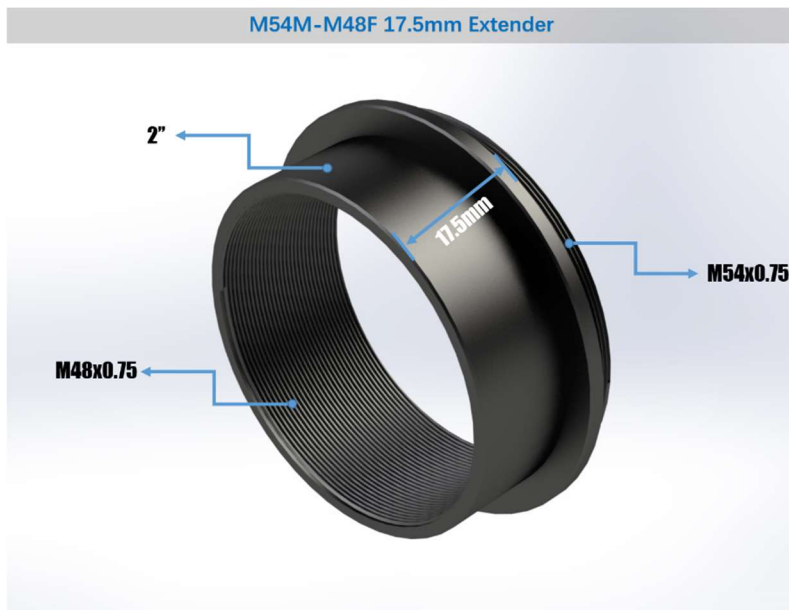