

Dimensions de la pièce (en mm)

Largeur : 35mm
 Hauteur : 20mm
 Profondeur : 35mm

Vue avant

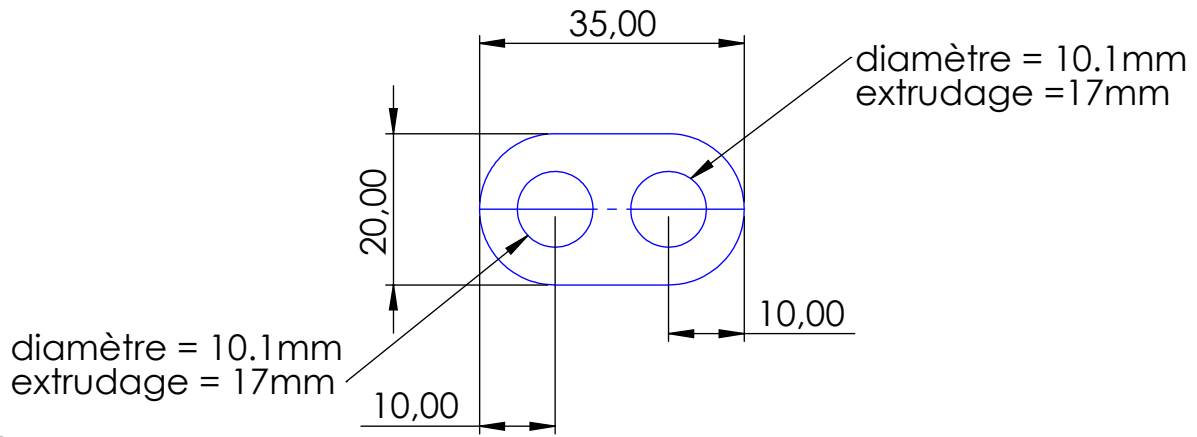

Vue arrière

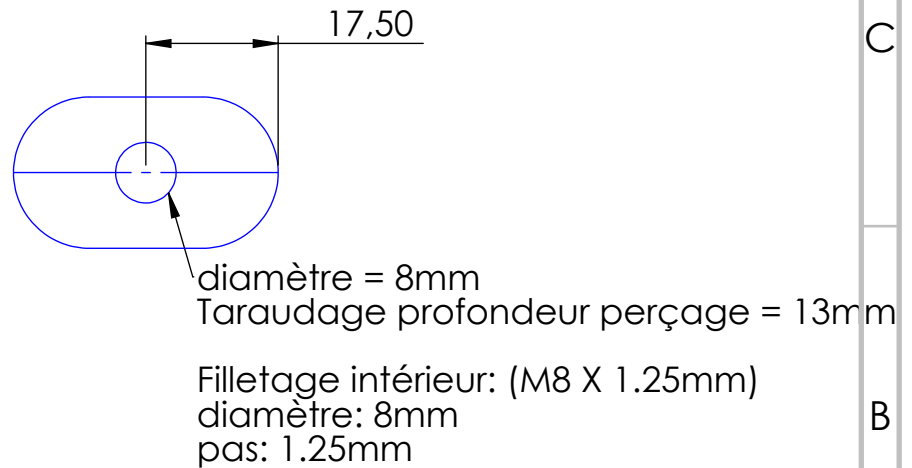

SAUF INDICATION CONTRAIRE:
 LES COTES SONT EN MILLIMETRES
 ETAT DE SURFACE:
 TOLERANCES:
 LINEAIRES:
 ANGULAIRES:

FINITION:

CASSER LES
 ANGLES VIFS

NE PAS CHANGER L'ECHELLE

REVISION

	NOM	SIGNATURE	DATE
AUTEUR			
VERIF.			
APPR.			
FAB.			
QUAL.			

TITRE:	
Eclateur OLOM	
MATERIAU:	No. DE PLAN
MASSE:	ECHELLE:1:1
	FEUILLE 1 SUR 1