

H

G

F

E

D

C

B

A

Vue isométrique  
Echelle : 1:1

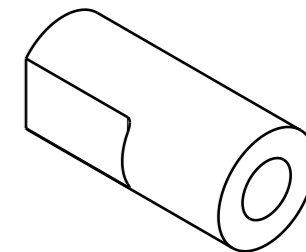

### Coupe A-A

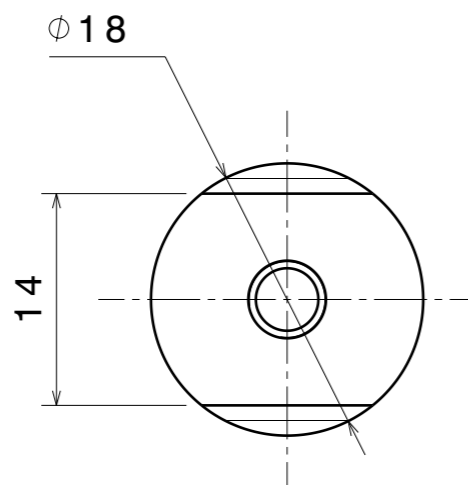
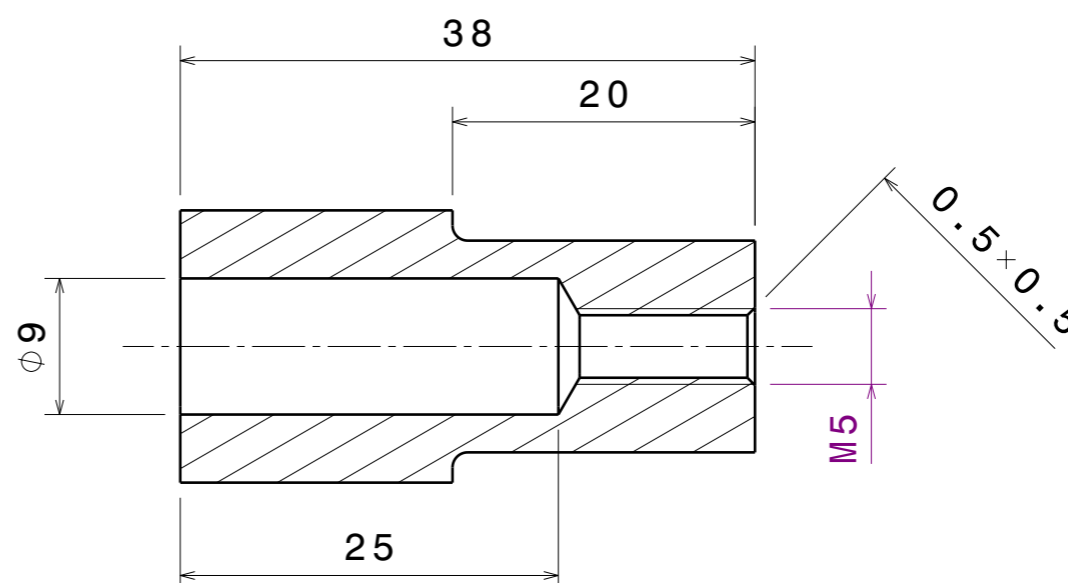

#### NOTE :

- EBAVURER LES ARETES VIVES
- CONGE DE FOND D'USINAGE A DEFINIR SUIVANT OUTILLAGE
- LE DIAMETRE DE 18mm PEUT ETRE MODIFIE A 20 OU 22mm
- LES MEPLATS SERVENT UNIQUEMENT POUR LE SERRAGE DE LA PIECE :
- UNE FORME MOINS PRECISE EST TOLEREE SI ELLE PERMET LA FONCTION

## LP11\_v05

Ce plan est la propriété exclusive de PO. DREVET, usage et reproduction interdits sans l'accord écrit préalable de son propriétaire

TITRE <b>BUTEE MECANIQUE</b>		NUMERO LP11_0528	
TAILLE <b>A3</b>	DATE <b>25/05/2023</b>	TOL. GENERALES <b>ISO 2768-1 mk</b>	REV <b>A</b>
ECHELLE 2:1		MATIERE : <b>ACIER</b>	FEUIL. 1/1

H

G

B

A