

4 3 2 1

F

F

E

E

D

D

C

C

B

B

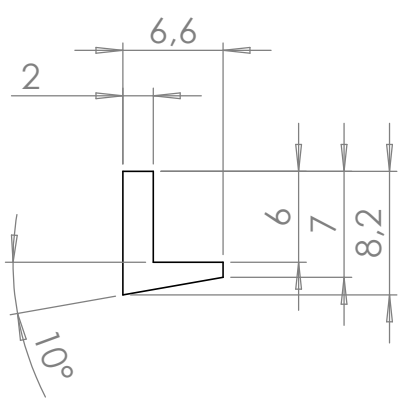
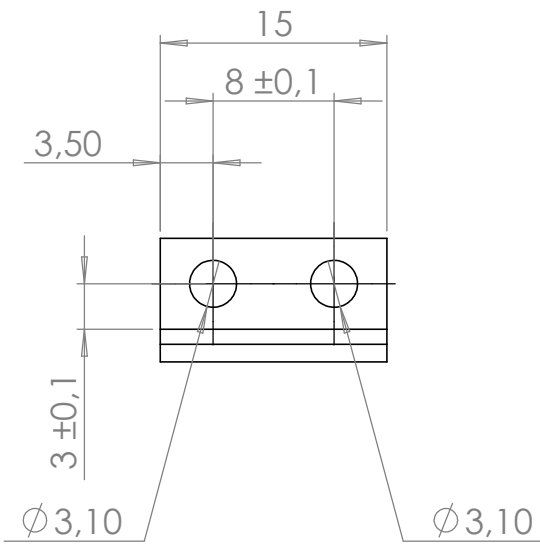

SAUF INDICATION CONTRAIRE:
LES COTES SONT EN MILLIMETRES!

ETAT DE SURFACE: -
CLASSE DE TOLERANCE (ISO 2768-1) : m

TRAITEMENT : -

CASSER LES
ANGLES VIFS

NE PAS CHANGER L'ECHELLE

REVISION -

	NOM	SIGNATURE	DATE
AUTEUR	N. GIRARD		06/04/23
VERIF.			
APPR.			
FAB.			
QUAL.			
		MATERIAU: Aluminium 7075-T6	
		MASSE:	

TITRE: Bon pour consultation	
No. DE PLAN PL_ART_Butee_20	A4
ECHELLE:2:1	FEUILLE 1 SUR 1

4 3 2 1

A

A