

Descriptif du frein stop ASSEMBLE cote DROIT

Vis CHC M8x110

Chape cote droit, fixée sur le profilé alu 40x40 perpendiculaire à la piste

Butée adhésivée caoutchouc taillée dans une butée de 2 CV

Basculeur, la chape comporte un doigt central pour limiter le débattement vers le bas du basculeur et un réglage pour mettre la butée en précontraint

doigt du basculeur venant au contact de la plaque fin de course de la piste

Evidement du basculeur pour éviter le profilé 40X40 longitudinal

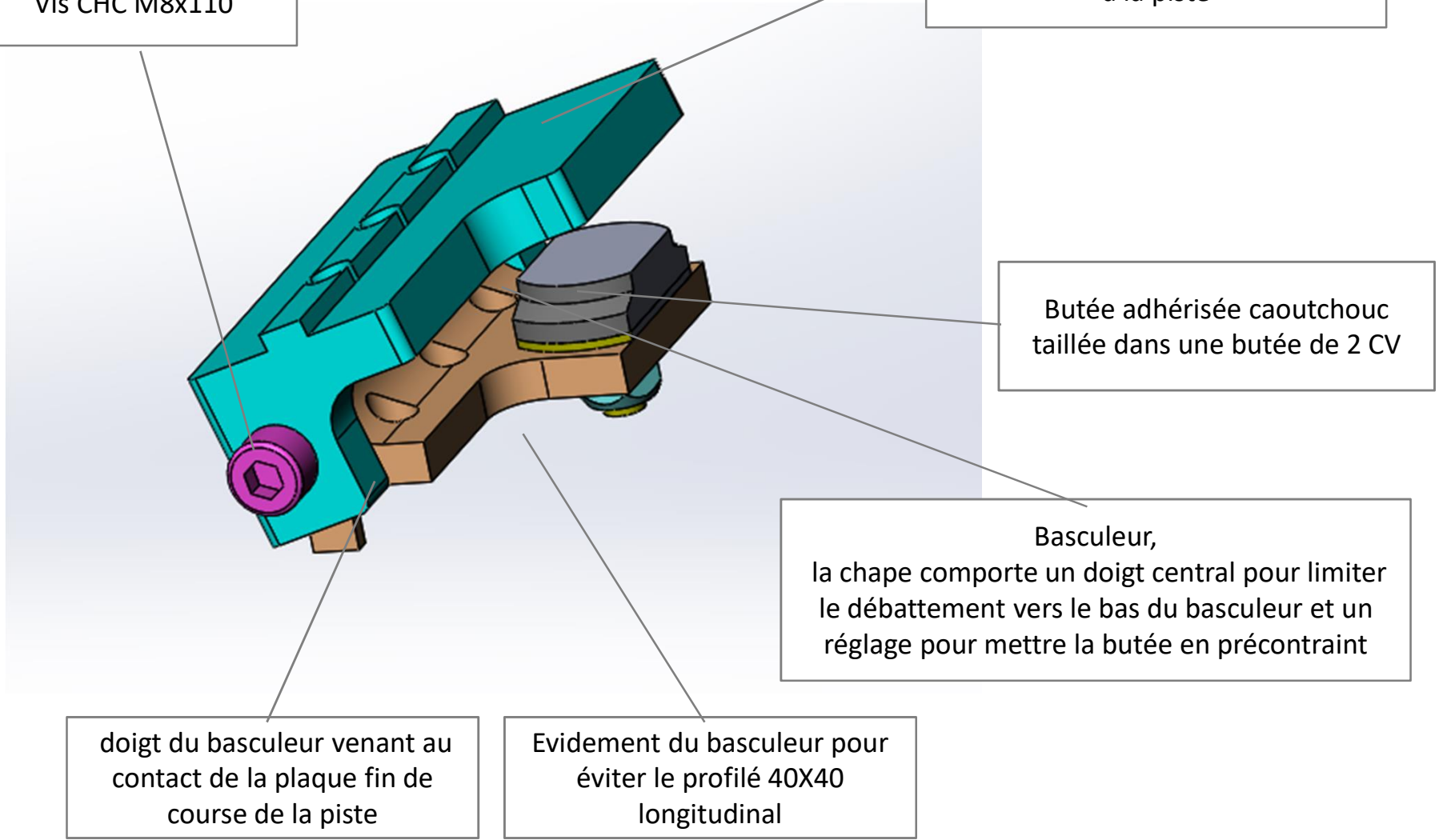

Descriptif de la fin de la piste

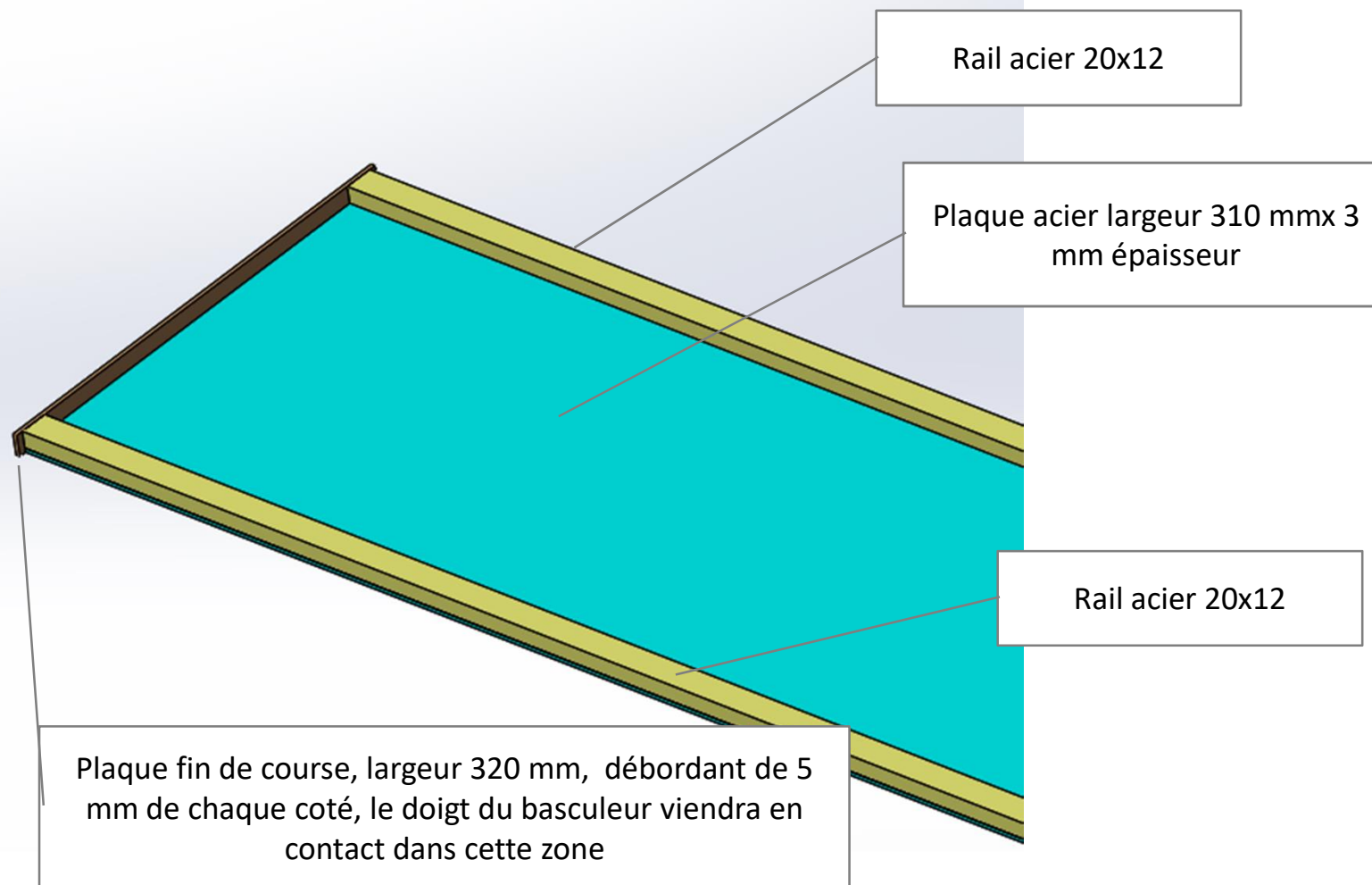

Descriptif basculeur coté droit

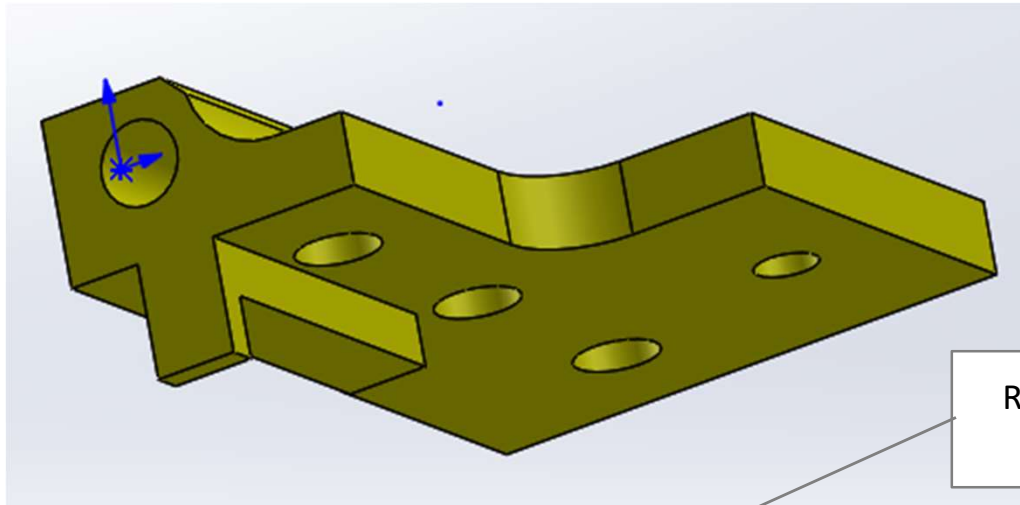

Rainure pour le doigt de réglage de la fin de course de la butée

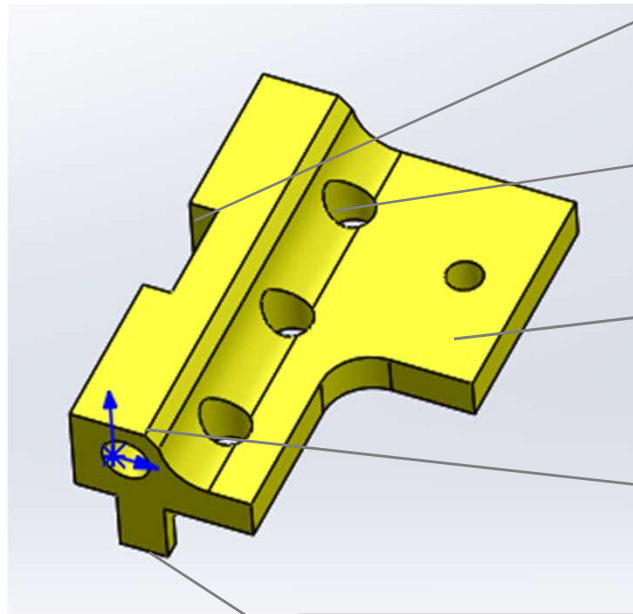

3 trous pour accéder aux vis M8 de fixation de la chape sur le profilé alu et pouvoir le serrer après positionnement

Surface d'appui pour le caoutchouc de la butée

Evidement du basculeur coté droit pour échapper le profilé alu 40x40 longitudinal

Doigt du basculeur