

# VERSION 1 sans embouti

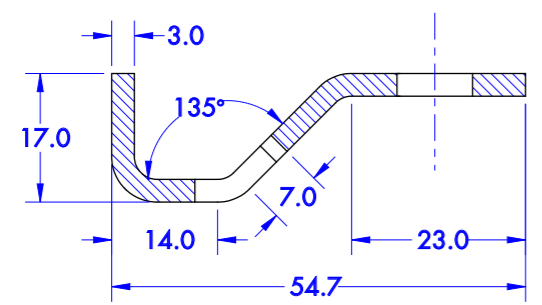

Coupe A-A

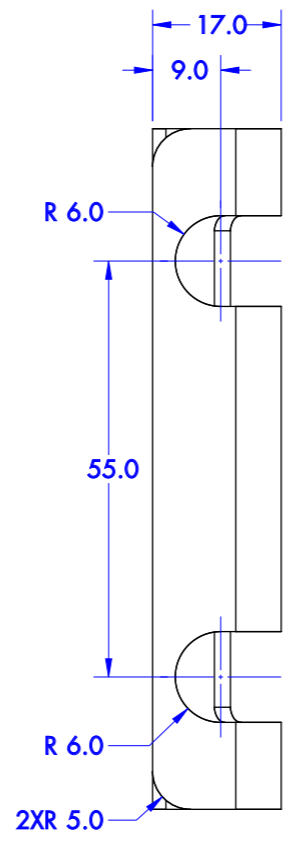
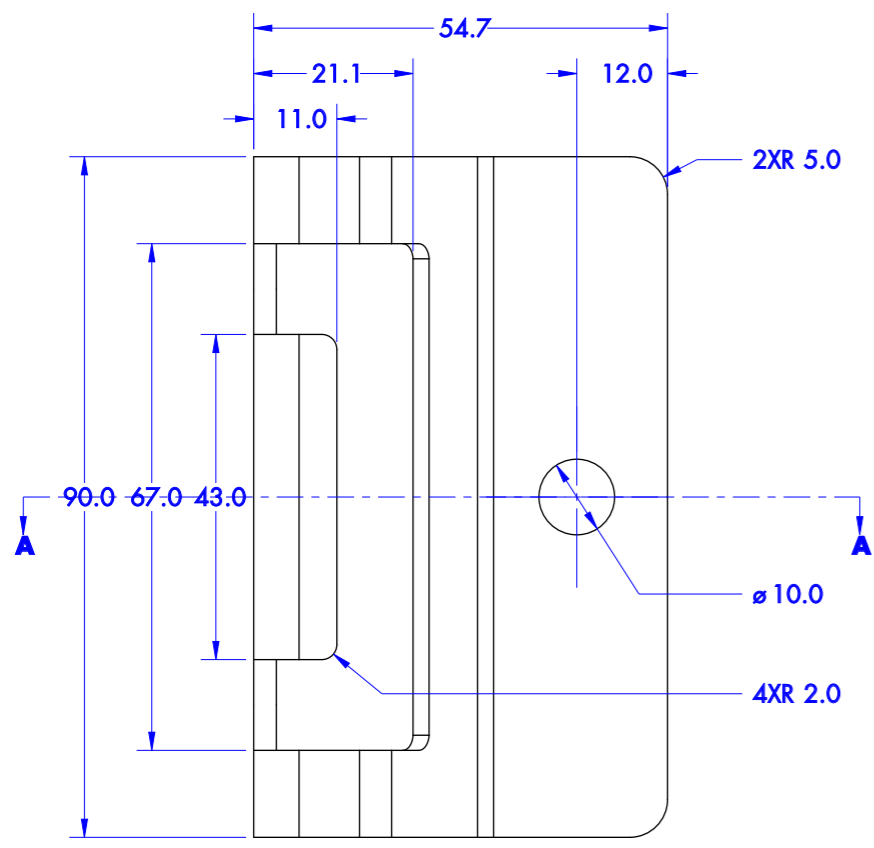
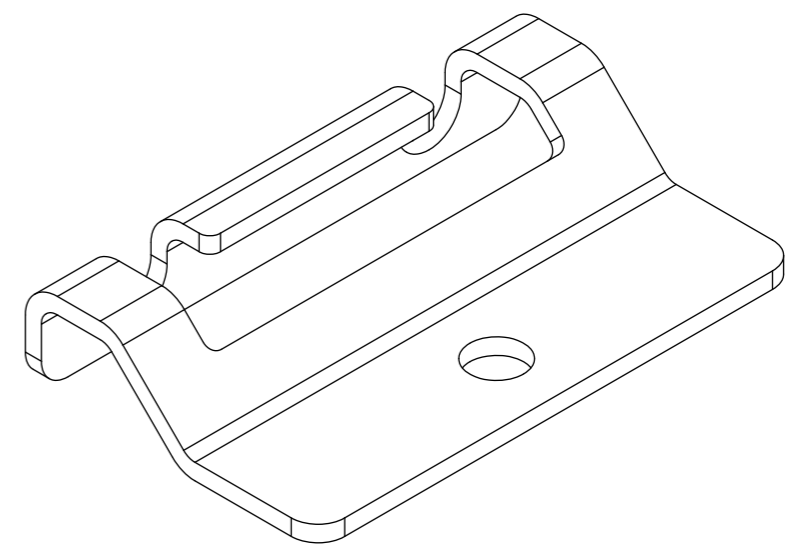
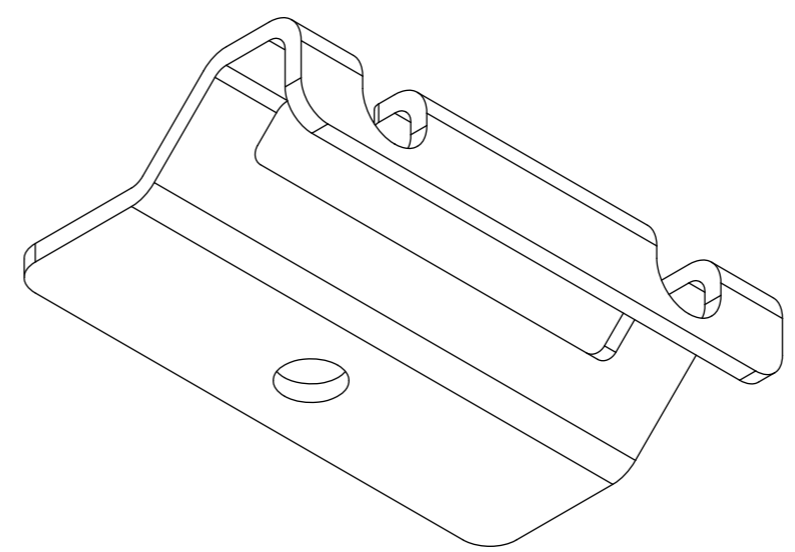

- NOTA:**
- 1 - TOLÉRANCES GÉNÉRALES**  
VOIR CARTOUCHE SPÉCIFIQUE
  - 2 - RAYON DE PLIAGE/ANGLE DE PLIAGE/COTES**  
SI NON SPÉCIFIÉ, ÉPAISSEUR TÔLE/SI NON SPÉCIFIÉ, 90°/PRISES SUR PLAT
  - 3 - MATIÈRE/COULEURS**  
INOX 316
  - 3 - FINITION**  
ÉBAVURAGE DES DÉCOUPES

Tol. générales en mécanique General tol. in mechanics	Dimensions linéaires Linear dimensions		Dimensions angulaires Angular dimensions						
	< 3	3 à 6	6 à 30	30 à 120	120 à 400	< 10	10 à 50	50 à 120	> 300
	± 0.1	± 0.1	± 0.14	± 0.23	± 0.36	± 1°	± 30'	± 20'	IT 7

Création		21/04/2021	EXA D.	FC	A
Modification apportées / Changes done		Date	Visa	Check	Ind
Format	A3	Echelle Scale	1/1	Quantité Quantity	4
N°de plan / Map number :				200 003	
DOSSIER/FILE.....	COMPTEUR DE SOL	use the CAD files number :			
ENSEMBLE/GROUP.....	QUINCAILLERIE	- ELAN-CITE_CDS_blocage tubes-200003.sat			
PIÈCE/PIECE.....	BLOCAGE TUBE	- ELAN-CITE_CDS_blocage tubes-200003.stp			
		- ELAN-CITE_CDS_blocage tubes-200003.pdf			
<b>ÉLAN CITÉ</b>		Masse Weight		120 g	Épaisseur Thickness
12 ROUTE DE LA GARENNE 44700 ORVAULT www.elancite.fr		Tout document non tamponné sera considéré comme BON POUR CONSULTATION Any document not plugged will be regarded as GOOD FOR CONSULTATION Document ne pouvant être recopié sans autorisation de ÉLAN CITÉ This document can not be copied without authorization by ÉLAN CITÉ		3,0	
Tel 33 (0)2.40.16.01.14 Fax 33 (0)2.40.16.01.14 contact@elancite.fr		Matière Material		INOX 316	
		Traitement Treatment		VOIR NOTA	
				Page 1/1	

# VERSION 2 sans embouti

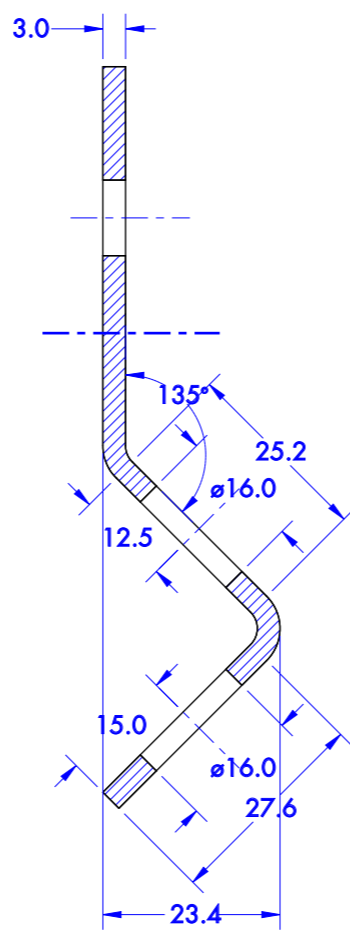
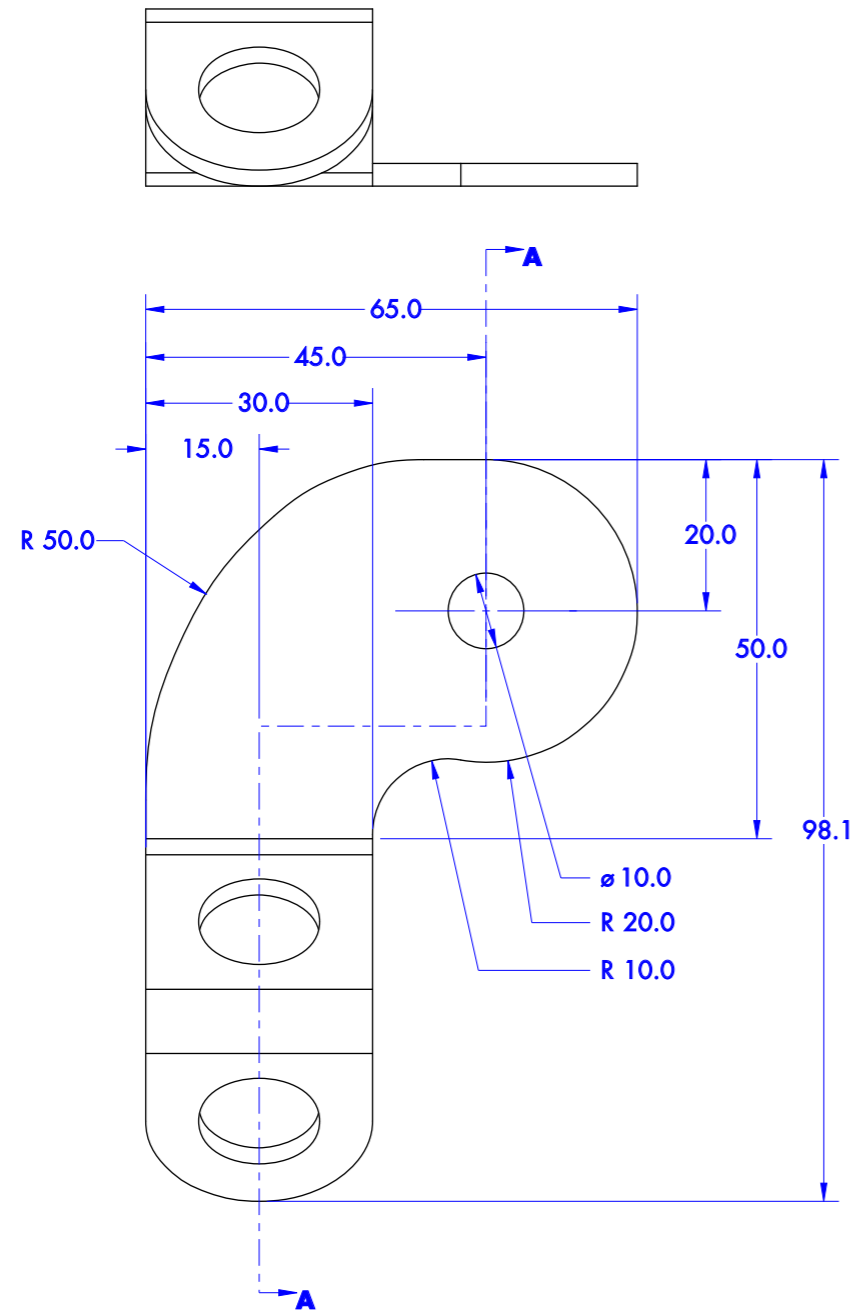

Coupe A-A

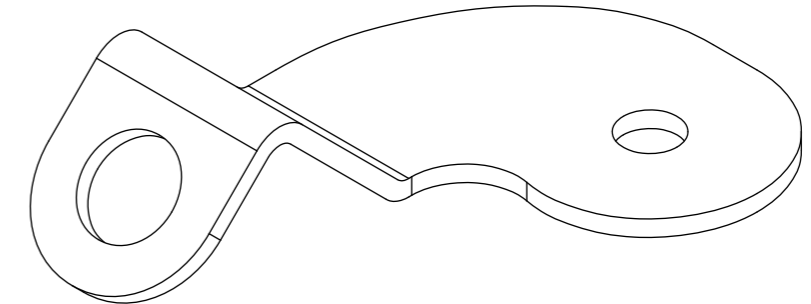
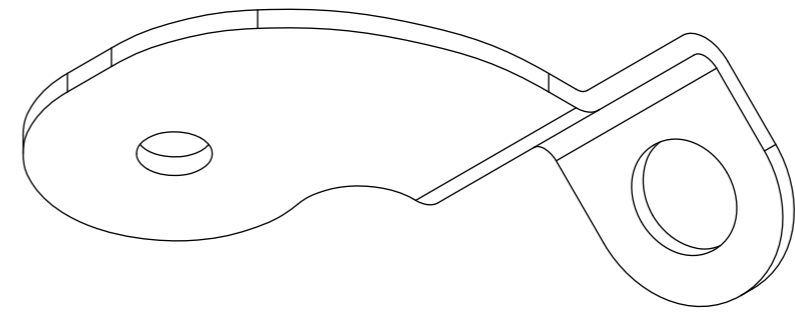

- NOTA:**
- 1 - TOLÉRANCES GÉNÉRALES**  
VOIR CARTOUCHE SPÉCIFIQUE
  - 2 - RAYON DE PLIAGE/ANGLE DE PLIAGE/COTES**  
SI NON SPÉCIFIÉ, ÉPAISSEUR TÔLE/SI NON SPÉCIFIÉ, 90°/PRISES SUR PLAT
  - 3 - MATIÈRE/COULEURS**  
INOX 316
  - 3 - FINITION**  
ÉBAVURAGE DES DÉCOUPES

Création		21/04/2021	EXA D.	FC	<b>A</b>
Modification apportées / Changes done		Date	Visa	Check	Ind
Format	A3	Echelle Scale	1/1	Quantité Quantity	<b>4</b>
DOSSIER/FILE..... COMPTEUR DE SOL			N°de plan / Map number : <b>200 003</b>		
ENSEMBLE/GROUP..... QUINCAILLERIE			use the CAD files number :		
PIÈCE/PIECE..... BLOCAGE TUBE			- ELAN-CITE_CDS_blocage tubes-200003.sat		
			- ELAN-CITE_CDS_blocage tubes-200003.stp		
			- ELAN-CITE_CDS_blocage tubes-200003.pdf		
<b>ÉLAN CITÉ</b>		Masse Weight	89 g	Épaisseur Thickness	3,0
12 ROUTE DE LA GARENNE 44700 ORVAULT www.elancite.fr		Tout document non tamponné sera considéré comme BON POUR CONSULTATION Any document not plugged will be regarded as GOOD FOR CONSULTATION Document ne pouvant être recopié sans autorisation de ÉLAN CITÉ This document can not be copied without authorization by ÉLAN CITÉ		Matière Material INOX 316	
Tel 33 (0)2.40.16.01.14 Fax 33 (0)2.40.16.01.14 contact@elancite.fr		Traitement Treatment VOIR NOTA		Page 1/1	

Tol. générales en mécanique. General tol. in mechanics	Dimensions linéaires Linear dimensions	≤ 3	± 0.1	3 < 6	± 0.1	6 < 30	± 0.14	30 < 120	± 0.23	120 < 400	± 0.36
		≤ 10	± 1*	10 < 50	± 30*	50 < 120	± 20*	10 < 100	± 0.1	100 < 300	± 0.2
	Dimensions angulaires Angular dimensions	≤ 10	0.02	10 < 30	0.05	30 < 180	0.1	180 < 300	0.2	300 >	0.3
		≤ 10	0.02	10 < 30	0.05	30 < 180	0.1	180 < 300	0.2	300 >	0.3

# VERSION 3 sans embouti

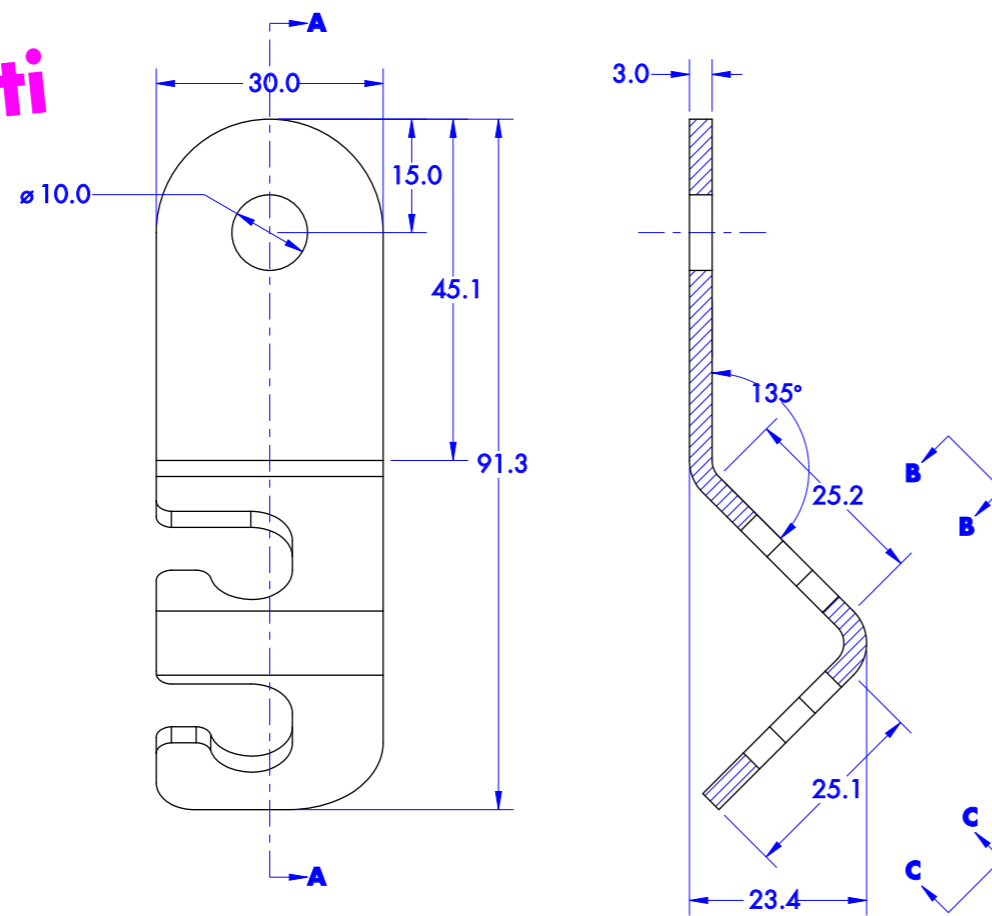

Coupe A-A

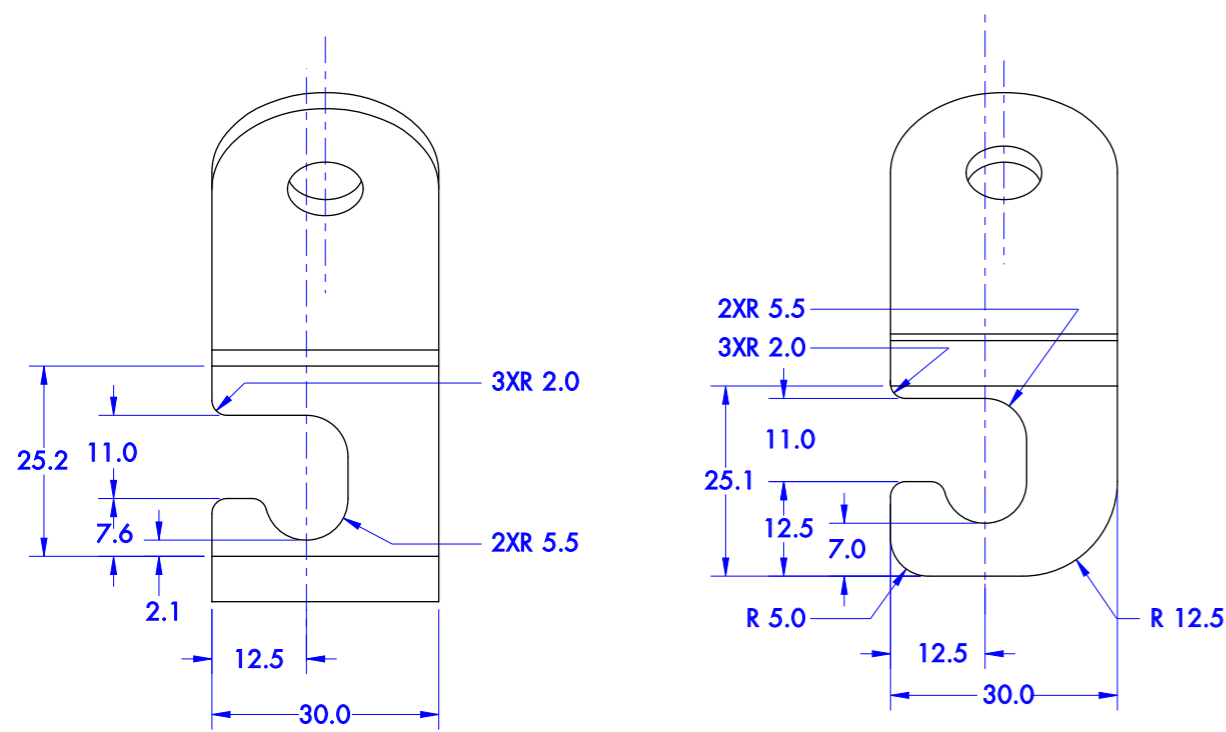

VUE PROJÉTÉE - B-B

VUE PROJÉTÉE - C-C

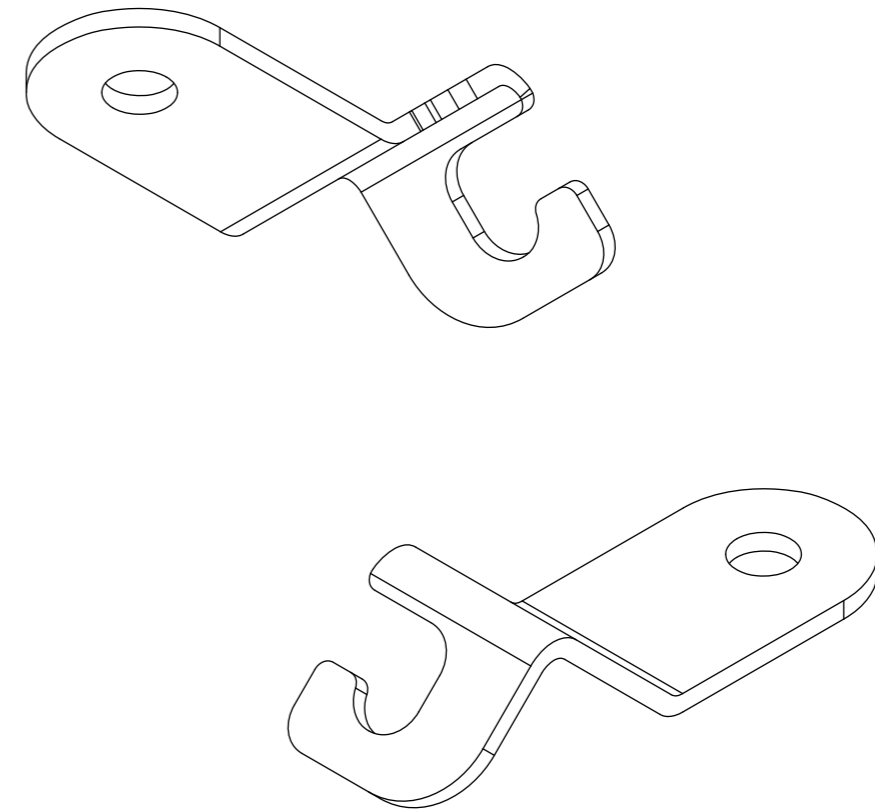

## NOTA:

### 1 - TOLÉRANCES GÉNÉRALES

VOIR CARTOUCHE SPÉCIFIQUE

### 2 - RAYON DE PLIAGE/ANGLE DE PLIAGE/COTES

SI NON SPÉCIFIÉ, ÉPAISSEUR TÔLE/SI NON SPÉCIFIÉ, 90°/PRISES SUR PLAT

### 3 - MATIÈRE/COULEURS

INOX 316

### 3 - FINITION

ÉBAVURAGE DES DÉCOUPES

Création		21/04/2021	EXA D.	FC	A
Modification apportées / Changes done		Date	Visa	Check	Ind
Format	A3	Echelle Scale	1/1	Quantité Quantity	4
DOSSIER/FILE..... COMPTEUR DE SOL		N°de plan / Map number : 200 003			
ENSEMBLE/GROUP..... QUINCAILLERIE		use the CAD files number :			
PIÈCE/PIECE..... BLOCAGE TUBE		- ELAN-CITE_CDS_blocage tubes-200003.sat			
		- ELAN-CITE_CDS_blocage tubes-200003.stp			
		- ELAN-CITE_CDS_blocage tubes-200003.pdf			
<b>ÉLAN CITÉ</b>		Masse Weight	60 g	Épaisseur Thickness	3,0
12 ROUTE DE LA GARENNE 44700 ORVAULT www.elancite.fr		Tel 33 (0)2.40.16.01.14 Fax 33 (0)2.40.16.01.14 contact@elancite.fr		Matière Material INOX 316	
Tout document non tamponné sera considéré comme BON POUR CONSULTATION Any document not plugged will be regarded as GOOD FOR CONSULTATION Document ne pouvant être recopié sans autorisation de ÉLAN CITÉ This document can not be copied without authorization by ÉLAN CITÉ		Traitement Treatment VOIR NOTA		Page 1/1	

Tol. générales en mécanique General tol. in mechanics	Dimensions linéaires Linear dimensions		Dimensions angulaires Angular dimensions	
	< 3	3 ± 6	6 ± 30	30 ± 120
	± 0.1	± 0.1	± 0.14	± 0.23
		± 0.36	± 0.36	± 0.36
		120 ± 400	120 ± 400	120 ± 400
		± 1.00	± 1.00	± 1.00
		± 30	± 30	± 30
		± 0.05	± 0.05	± 0.05
		18 ± 30	18 ± 30	18 ± 30
		30 ± 100	30 ± 100	30 ± 100
		300	300	300
		0.2	0.2	0.2
		0.4	0.4	0.4
		0.3	0.3	0.3
		0.2	0.2	0.2
		IT7	IT7	IT7
		0.02	0.02	0.02