

VERSION 1

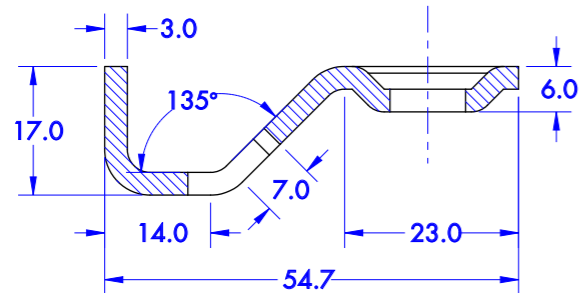

Coupe A-A

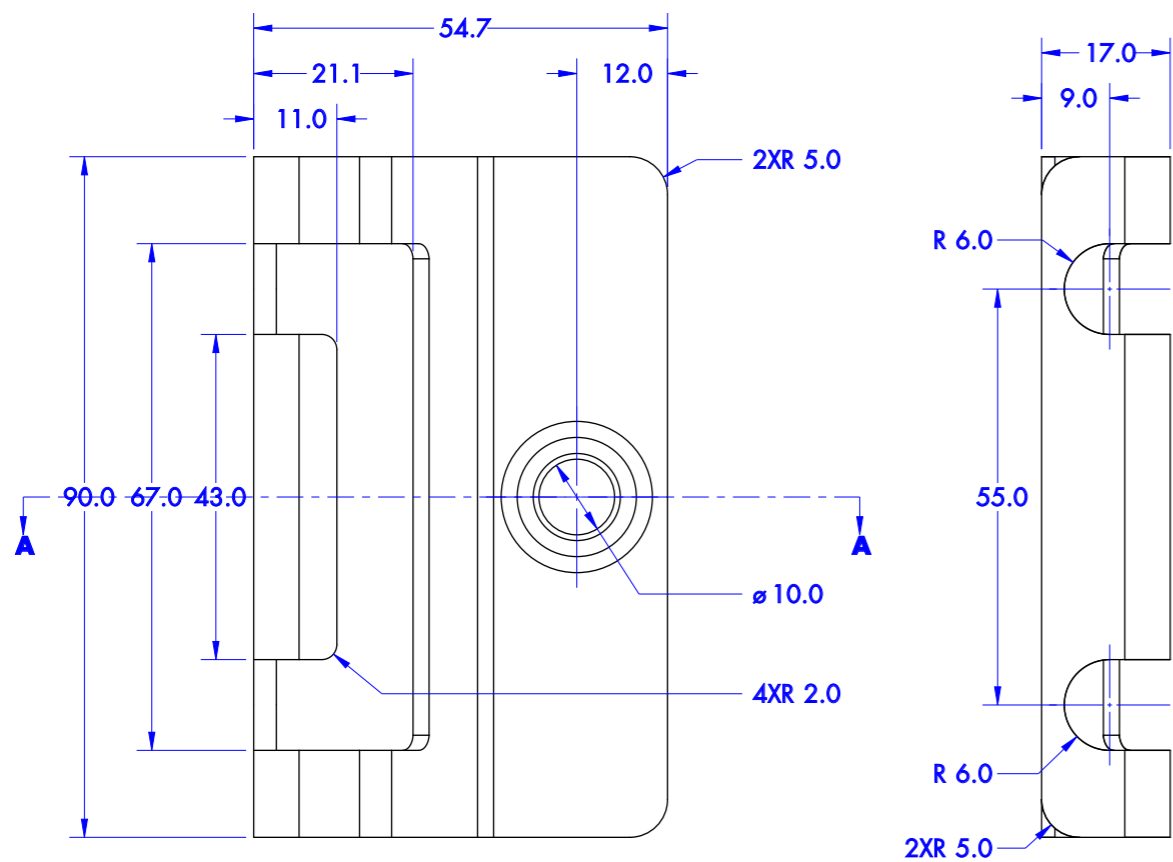
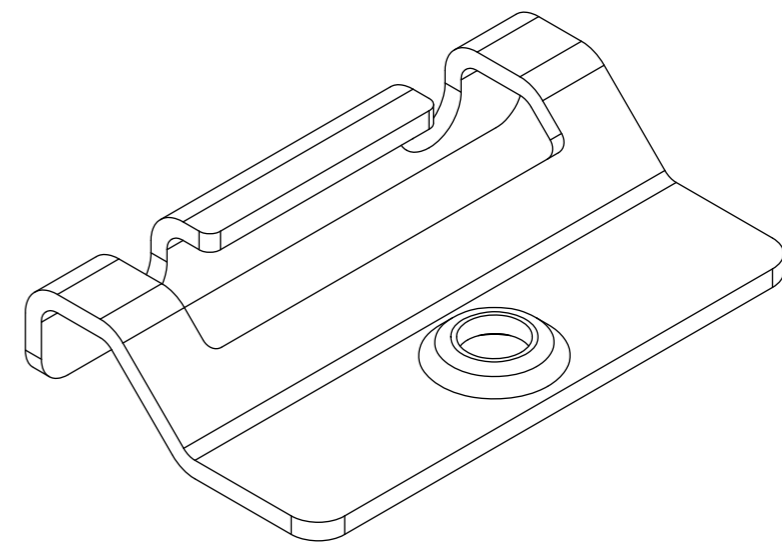
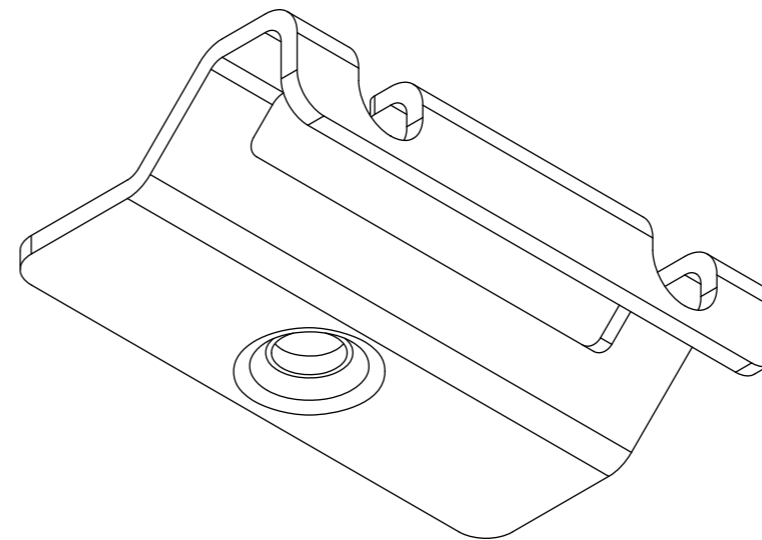

NOTA:

1 - TOLÉRANCES GÉNÉRALES

VOIR CARTOUCHE SPÉCIFIQUE

2 - RAYON DE PLIAGE/ANGLE DE PLIAGE/COTES

SI NON SPÉCIFIÉ, ÉPAISSEUR TÔLE/SI NON SPÉCIFIÉ, 90°/PRISES SUR PLAT

3 - MATIÈRE/COULEURS

INOX 316

3 - FINITION

ÉBAVURAGE DES DÉCOUPES

Tol. générales en mécanique. General tol. in mechanics.		Dimensions linéaires Linear dimensions		Dimensions angulaires Angular dimensions	
3	± 0.1	≤ 3	± 0.14	≤ 10	± 1°
6	± 0.1	30 ± 120	± 0.23	10 ± 50	± 30'
120	± 0.36	120 ± 400	± 0.36	50 ± 120	± 20'
300	± 0.72	30 ± 100	± 0.30	18 ± 30	± 0.1
IT 6	0.02	30 ± 100	± 0.05	10	± 0.02
IT 7	0.04	> 300	± 0.1	> 300	± 0.2
IT 8	0.08	> 300	± 0.2	> 300	± 0.4
IT 9	0.15	> 300	± 0.4	> 300	± 0.8
IT 10	0.25	> 300	± 0.8	> 300	± 1.6
IT 11	0.4	> 300	± 1.6	> 300	± 3.2
IT 12	0.6	> 300	± 2.5	> 300	± 5.0

Création		Date		Visa		Check		Ind	
21/04/2021		EXA D.		FC		A			
Modification apportées / Changes done		Date	Visa	Check	Ind				
Format	A3	Echelle Scale	1/1	Quantité Quantity	4	N°de plan / Map number :		200 003	
DOSSIER/FILE.....	COMPTEUR DE SOL	use the CAD files number :				- ELAN-CITE_CDS_blocage tubes-200003.sat			
ENSEMBLE/GROUP.....	QUINCAILLERIE	- ELAN-CITE_CDS_blocage tubes-200003.stp				- ELAN-CITE_CDS_blocage tubes-200003.pdf			
PIÈCE/PIECE.....	BLOCAGE TUBE	Masse Weight		120 g	Épaisseur Thickness		3,0		
ÉLAN CITÉ		Matière Material		INOX 316					
12 ROUTE DE LA GARENNE 44700 ORVAULT www.elancite.fr		Tel 33 (0)2.40.16.01.14 Fax 33 (0)2.40.16.01.14 contact@elancite.fr		Tout document non tamponné sera considéré comme BON POUR CONSULTATION Any document not plugged will be regarded as GOOD FOR CONSULTATION Document ne pouvant être recopié sans autorisation de ÉLAN CITÉ This document can not be copied without authorization by ÉLAN CITÉ		Traitement Treatment		VOIR NOTA	
								Page 1/1	

VERSION 2

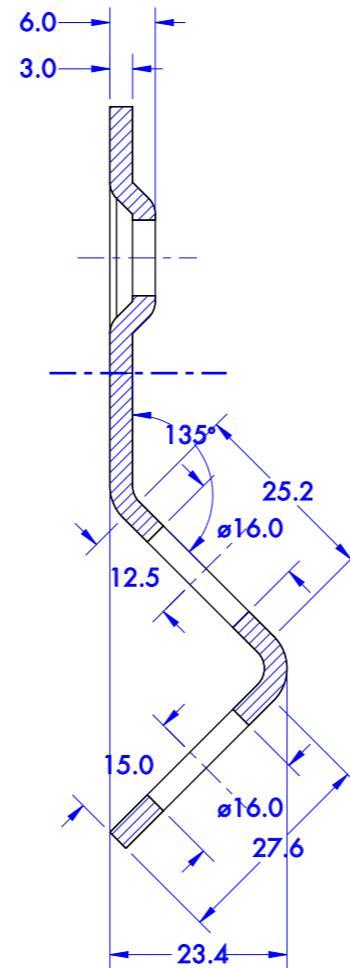
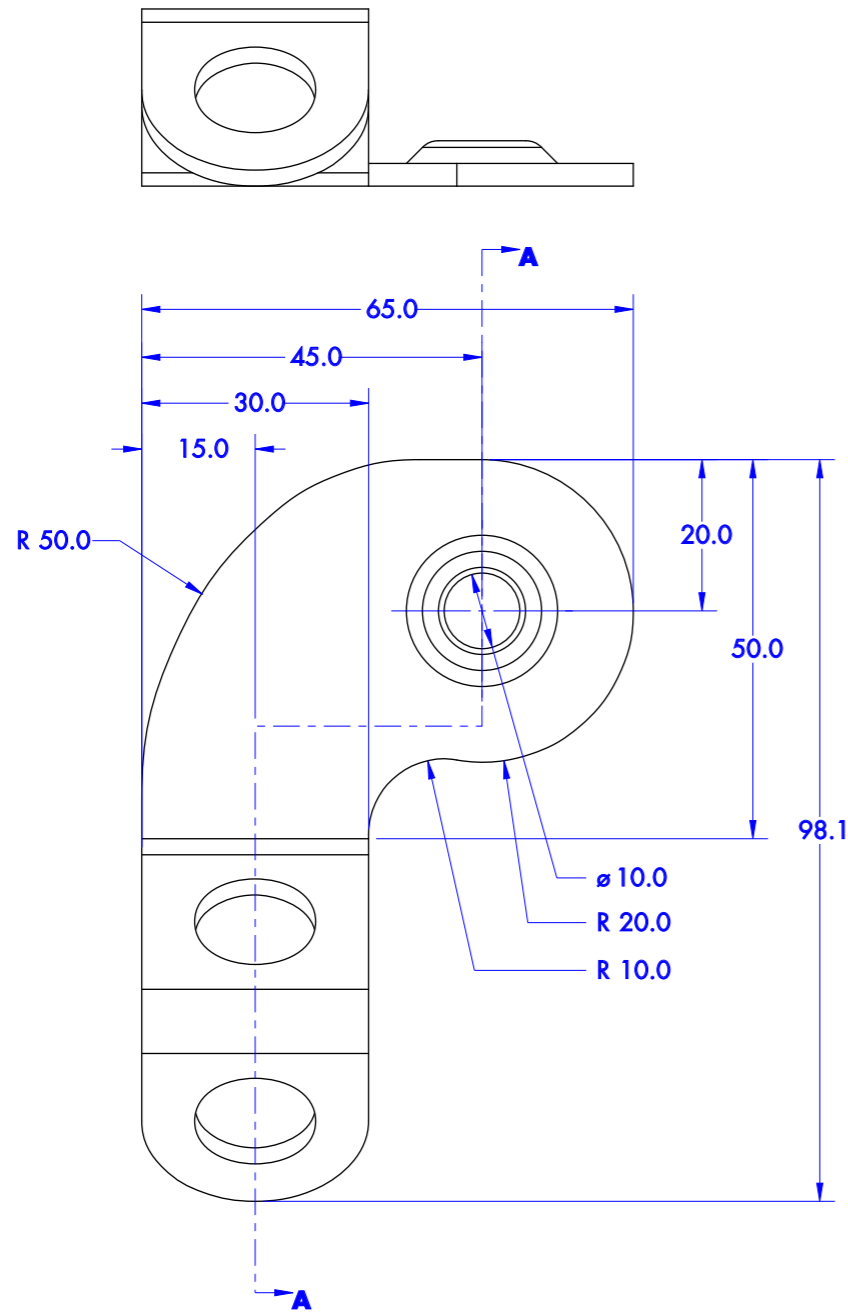

Coupe A-A

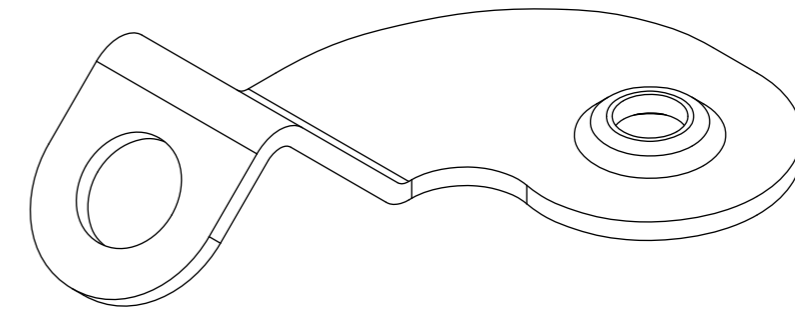
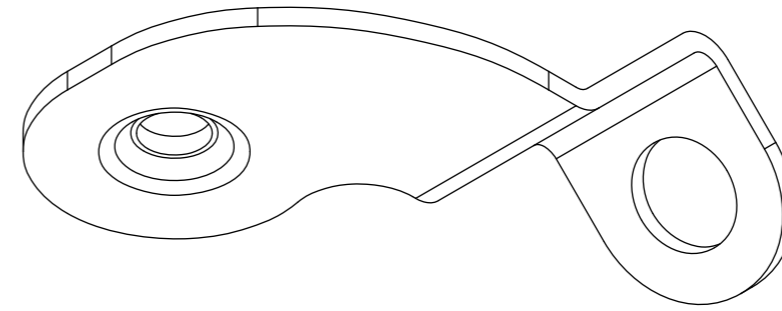

NOTA:

1 - TOLÉRANCES GÉNÉRALES

VOIR CARTOUCHE SPÉCIFIQUE

2 - RAYON DE PLIAGE/ANGLE DE PLIAGE/COTES

SI NON SPÉCIFIÉ, ÉPAISSEUR TÔLE/SI NON SPÉCIFIÉ, 90°/PRISES SUR PLAT

3 - MATIÈRE/COULEURS

INOX 316

3 - FINITION

ÉBAVURAGE DES DÉCOUPES

Tol. générales en mécanique		Dimensions linéaires Linear dimensions			Dimensions angulaires Angular dimensions		
General tol. in mechanics	3	6 ± 30	30 ± 120	120 ± 400	< 10	10 ± 50	50 ± 120
	± 0.1	± 0.1	± 0.14	± 0.23	± 1°	± 30'	± 20'
		30 ± 100	100 ± 300	> 300	< 10	10 ± 100	30 ± 300
					0.02	0.05	0.1
					0.4	0.3	0.2
					IT7	IT6	IT6
					0.2	0.2	0.02

Création		21/04/2021		EXA D.	FC	A		
Modification apportées / Changes done		Date	Visa	Check	Ind			
	Format	A3	Echelle Scale	1/1	Quantité Quantity	4		
DOSSIER/FILE..... COMPTEUR DE SOL		N°de plan / Map number :		200 003				
ENSEMBLE/GROUP..... QUINCAILLERIE		use the CAD files number :						
PIÈCE/PIECE..... BLOCAGE TUBE		- ELAN-CITE_CDS_blocage tubes-200003.sat						
		- ELAN-CITE_CDS_blocage tubes-200003.stp						
		- ELAN-CITE_CDS_blocage tubes-200003.pdf						
ÉLAN CITÉ		Masse Weight	89 g	Épaisseur Thickness	3,0			
12 ROUTE DE LA GARENNE 44700 ORVAULT www.elancite.fr		Tel 33 (0)2.40.16.01.14 Fax 33 (0)2.40.16.01.14 contact@elancite.fr		Material		INOX 316		
		Tout document non tamponné sera considéré comme BON POUR CONSULTATION Any document not plugged will be regarded as GOOD FOR CONSULTATION Document ne pouvant être recopié sans autorisation de ÉLAN CITÉ This document can not be copied without authorization by ÉLAN CITÉ		Traitement Treatment		VOIR NOTA		Page 1/1

VERSION 3

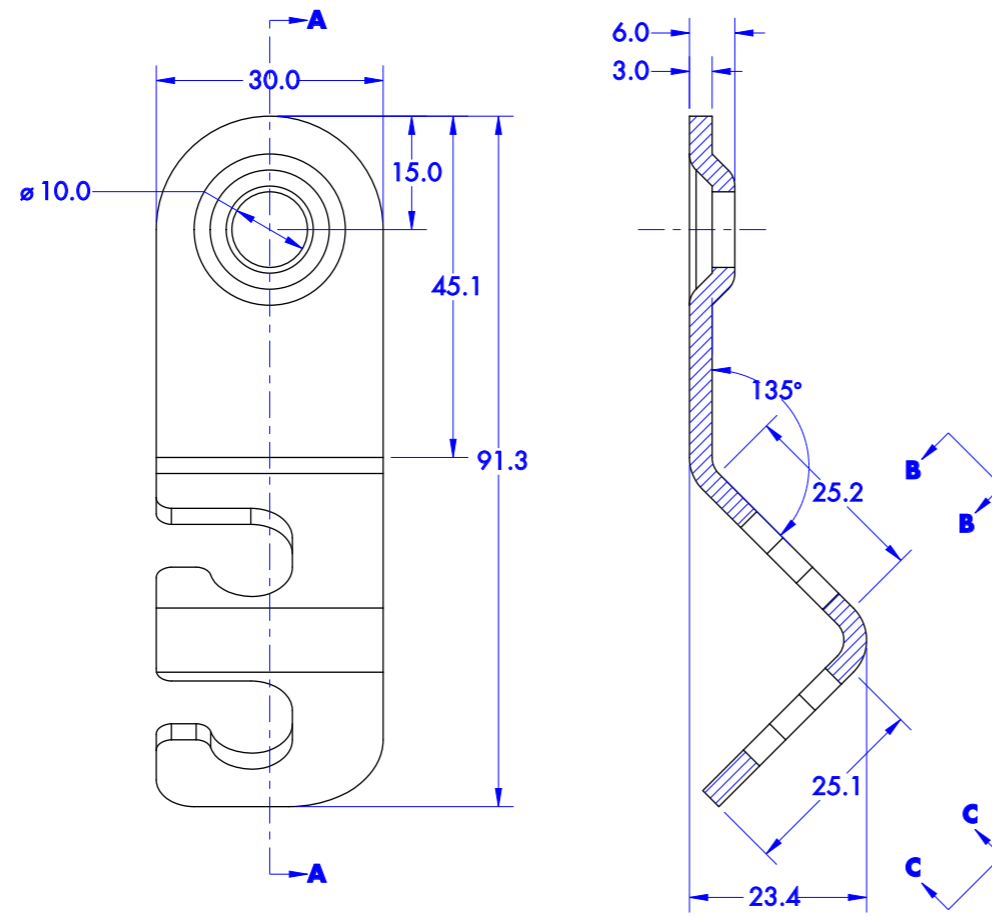

Coupe A-A

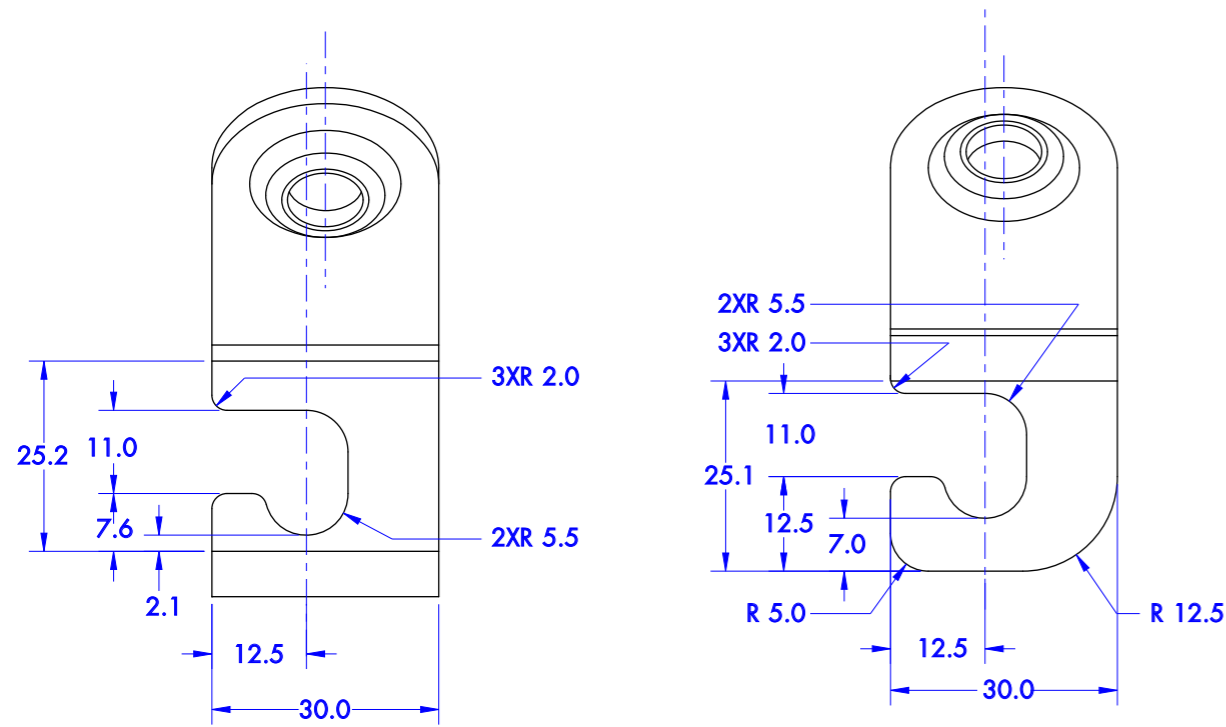

VUE PROJÉTÉE - B-B

VUE PROJÉTÉE - C-C

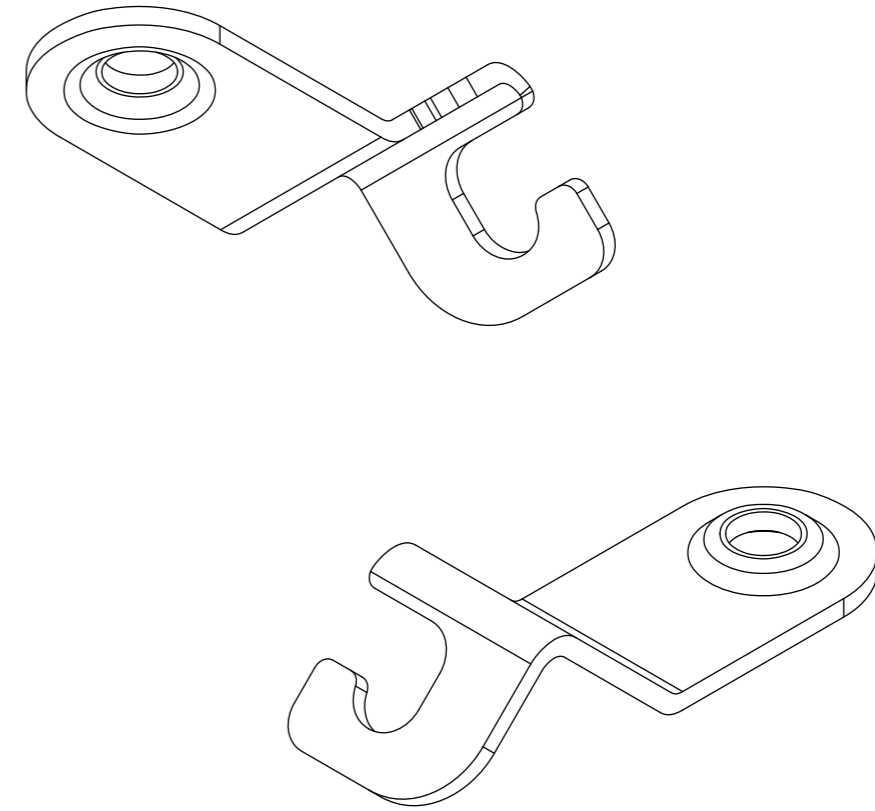

NOTA:

1 - TOLÉRANCES GÉNÉRALES

VOIR CARTOUCHE SPÉCIFIQUE

2 - RAYON DE PLIAGE/ANGLE DE PLIAGE/COTES

SI NON SPÉCIFIÉ, ÉPAISSEUR TÔLE/SI NON SPÉCIFIÉ, 90°/PRISES SUR PLAT

3 - MATIÈRE/COULEURS

INOX 316

3 - FINITION

ÉBAVURAGE DES DÉCOUPES

Création		21/04/2021	EXA D.	FC	A
Modification apportées / Changes done		Date	Visa	Check	Ind
Format	A3	Echelle Scale	1/1	Quantité Quantity	4
DOSSIER/FILE..... COMPTEUR DE SOL		N°de plan / Map number : 200 003			
ENSEMBLE/GROUP..... QUINCAILLERIE		use the CAD files number :			
PIÈCE/PIECE..... BLOCAGE TUBE		- ELAN-CITE_CDS_blocage tubes-200003.sat			
		- ELAN-CITE_CDS_blocage tubes-200003.stp			
		- ELAN-CITE_CDS_blocage tubes-200003.pdf			
ÉLAN CITÉ		Masse Weight	60 g	Épaisseur Thickness	3,0
12 ROUTE DE LA GARENNE 44700 ORVAULT www.elancite.fr		Tel 33 (0)2.40.16.01.14 Fax 33 (0)2.40.16.01.14 contact@elancite.fr		Matière Material INOX 316	
		Tout document non tamponné sera considéré comme BON POUR CONSULTATION Any document not plugged will be regarded as GOOD FOR CONSULTATION Document ne pouvant être recopié sans autorisation de ÉLAN CITÉ This document can not be copied without authorization by ÉLAN CITÉ		Traitement Treatment VOIR NOTA	
				Page 1/1	

Tol. générales en mécanique General tol. in mechanics	Dimensions linéaires Linear dimensions	3	6 ± 30	30 ± 120	120 ± 400
		± 0.1	± 0.1	± 0.14	± 0.23
Dimensions angulaires Angular dimensions	10	10 ± 50	50 ± 120	10	18 ± 30
		± 1°	± 30'	± 20'	± 0.05
	300	30 ± 100	30 ± 100	300	0.2
		0.4	0.3	0.2	IT7
					IT6
					0.02