

Matière	S235 JRG2
Code magasin	
Rep / Code	
Plan d'ensemble	
Affectation	
Désignation	Entretoise
N° de série / Commande	
Ordre de fabrication	OF :
Nom opérateur	
Date	

NOTA: Les perçages repérés "mécanique" ne seront pas découpés au laser mais les centres seront gravés.

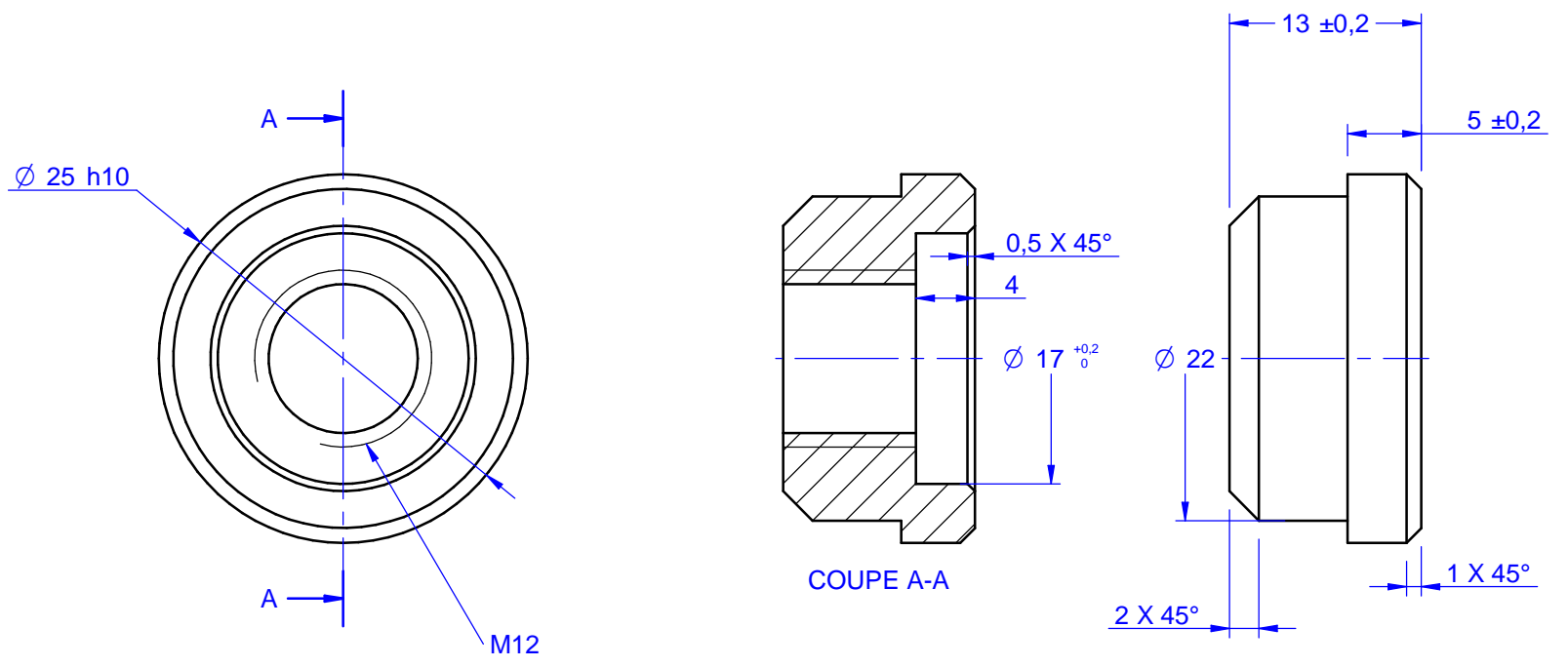

Ind.	Date	Modification			Visa	
Matière	S235 JRG2	Poids	0.0 kg	Qté / cde	Qté / ens	Rep / Code
Ordre de fabrication	Désignation	Entretoise			Plan d'ensemble	
N° de série / Commande	Date de création	03/02/2021	Visa	dchollet	Affectation	
Tolérances générales	ISO 2768 - mK / NF E 86-050			Propriété exclusive . Communication et reproduction interdites	A 4 Echelle 2:1	