

Toutes les dimensions sont en mm		Rev.	Auteur	Modifications	Date
		A	Gaston Pascal	Création	10/09/2020
Tolérances Générales					
Longueur	≤6	>6 à 30	>30 à 120	>120	
	+/- 0,1	+/- 0,2	+/- 0,3	+/- 0,5	
Angle (selon la longueur du petit côté)	≤10	>10 à 50	>50 à 120	>120	
	± 1°	± 30'	± 20'	± 10'	
QUANTITE :	TITRE:				
1	CHASSIS				
MATERIAU:	No. DE PLAN				
Aluminium 2017A (ou équivalent)	EXXON_USI_22_Aa				
MASSE: 400 grammes	ECHELLE: 1:1	FEUILLE 1 SUR 2		A3	

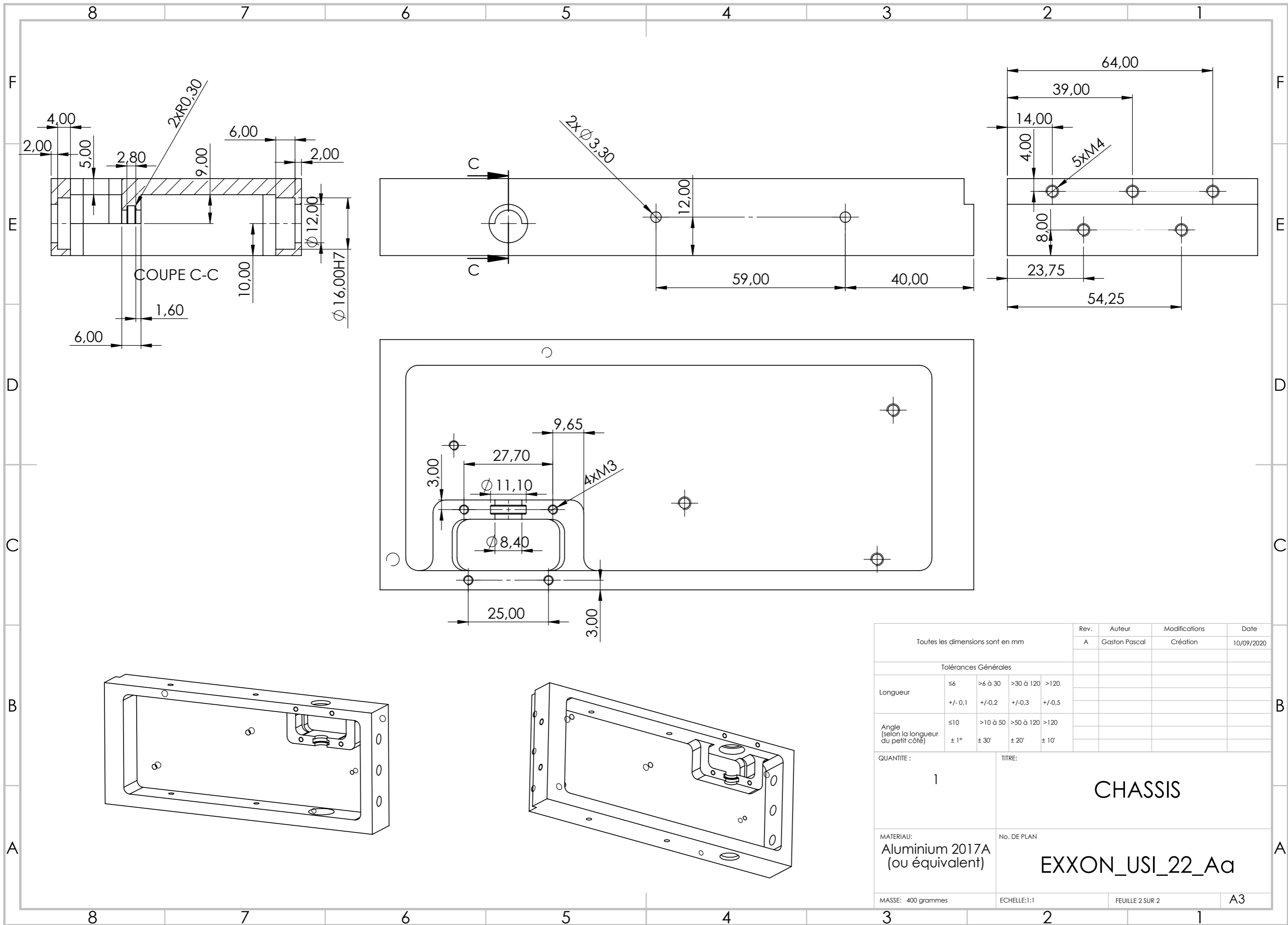

Toutes les dimensions sont en mm				Rev.	Auteur	Modifications	Date
				A	Gaston Pascal	Création	10/09/2020
Tolérances Générales							
Longueur	≤6	>6 à 30	>30 à 120	>120			
	+/- 0.1	+/- 0.2	+/- 0.3	+/- 0.5			
Angle (selon la longueur du petit côté)	≤10	>10 à 50	>50 à 120	>120			
	± 1°	± 30'	± 20'	± 10'			
QUANTITE :				TITRE :			
1				CHASSIS			
MATERIAU :				No. DE PLAN			
Aluminium 2017A (ou équivalent)				EXXON_USI_22_Aa			
MASSE: 400 grammes				ECHELLE: 1:1		FEUILLE 2 SUR 2	
						A3	