

**VUE DE COTE**

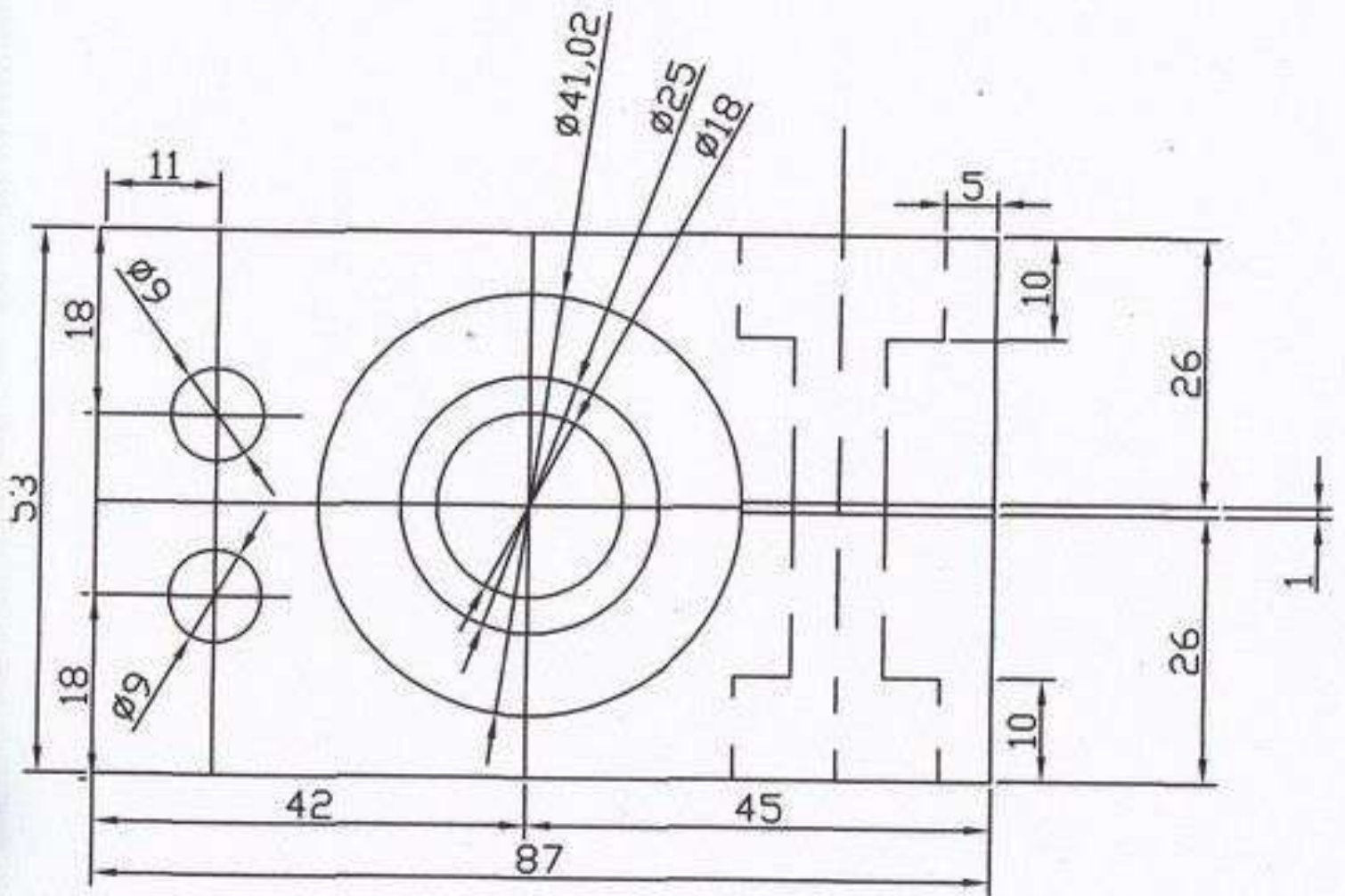

**VUE DE DESSUS**



VUE DESSUS

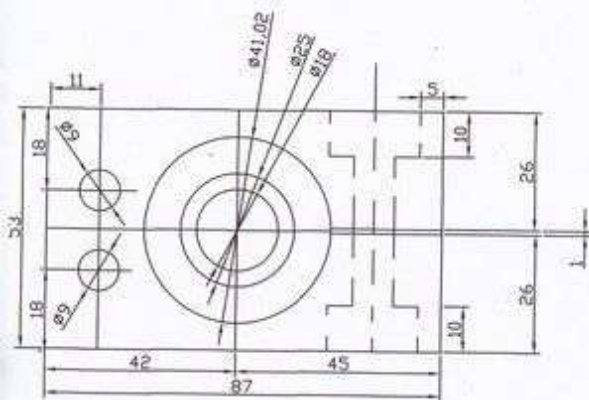

VUE DE FACE

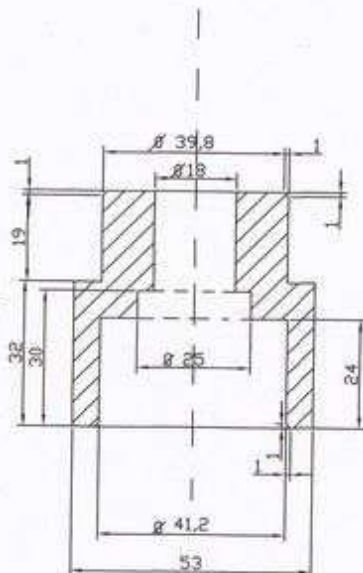

VUE DE COTE

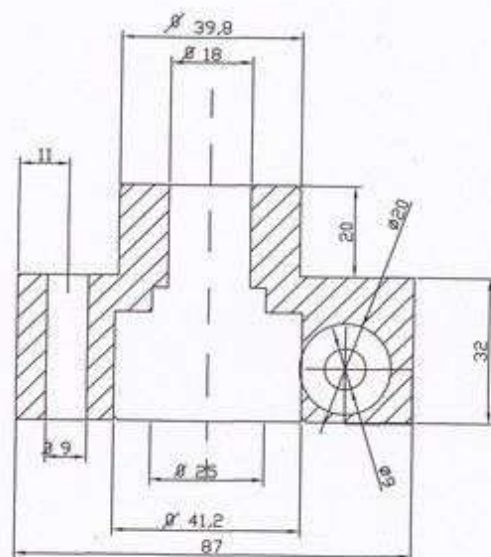

REHAUSSE GUIDON 1000 GTR

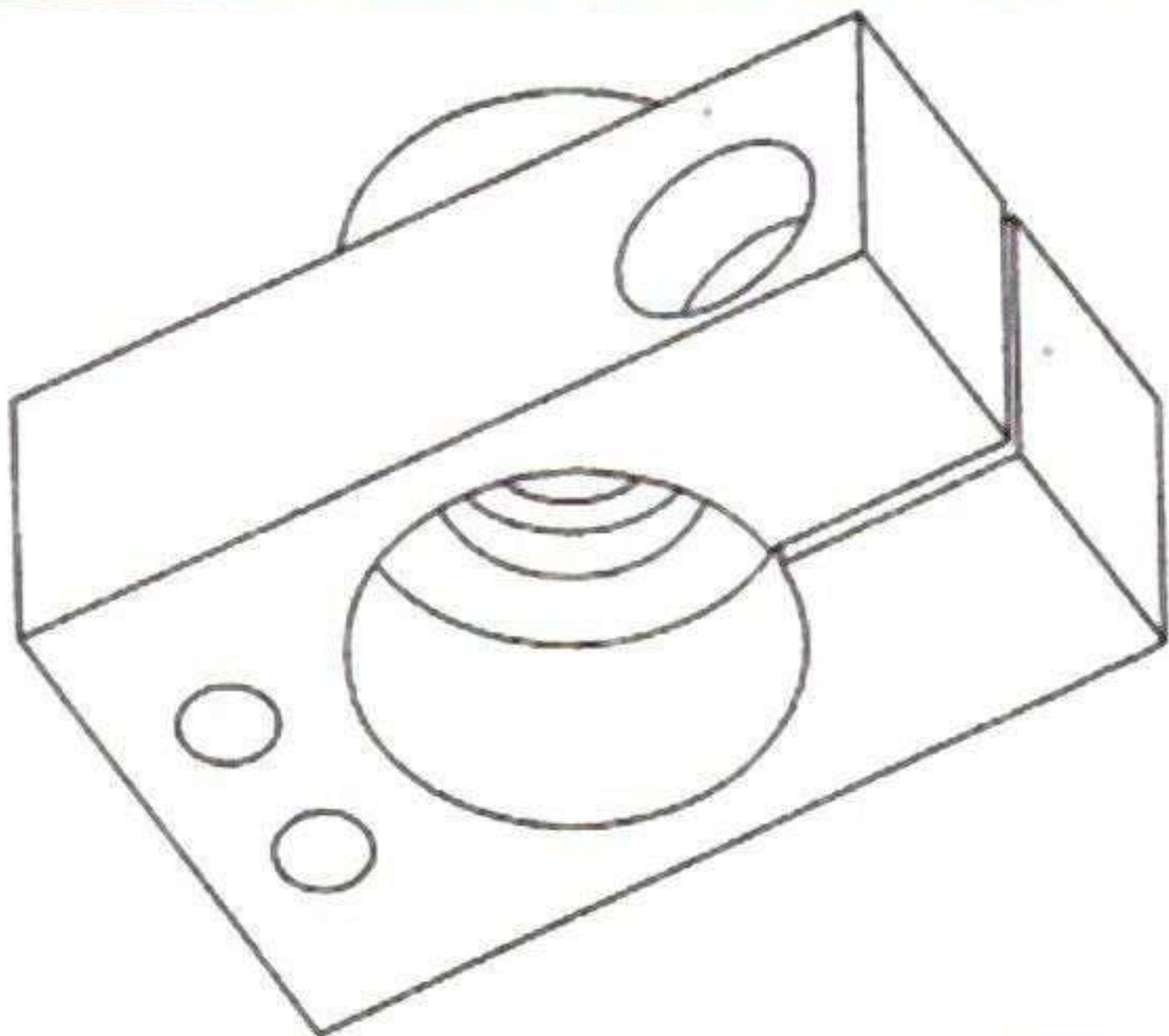

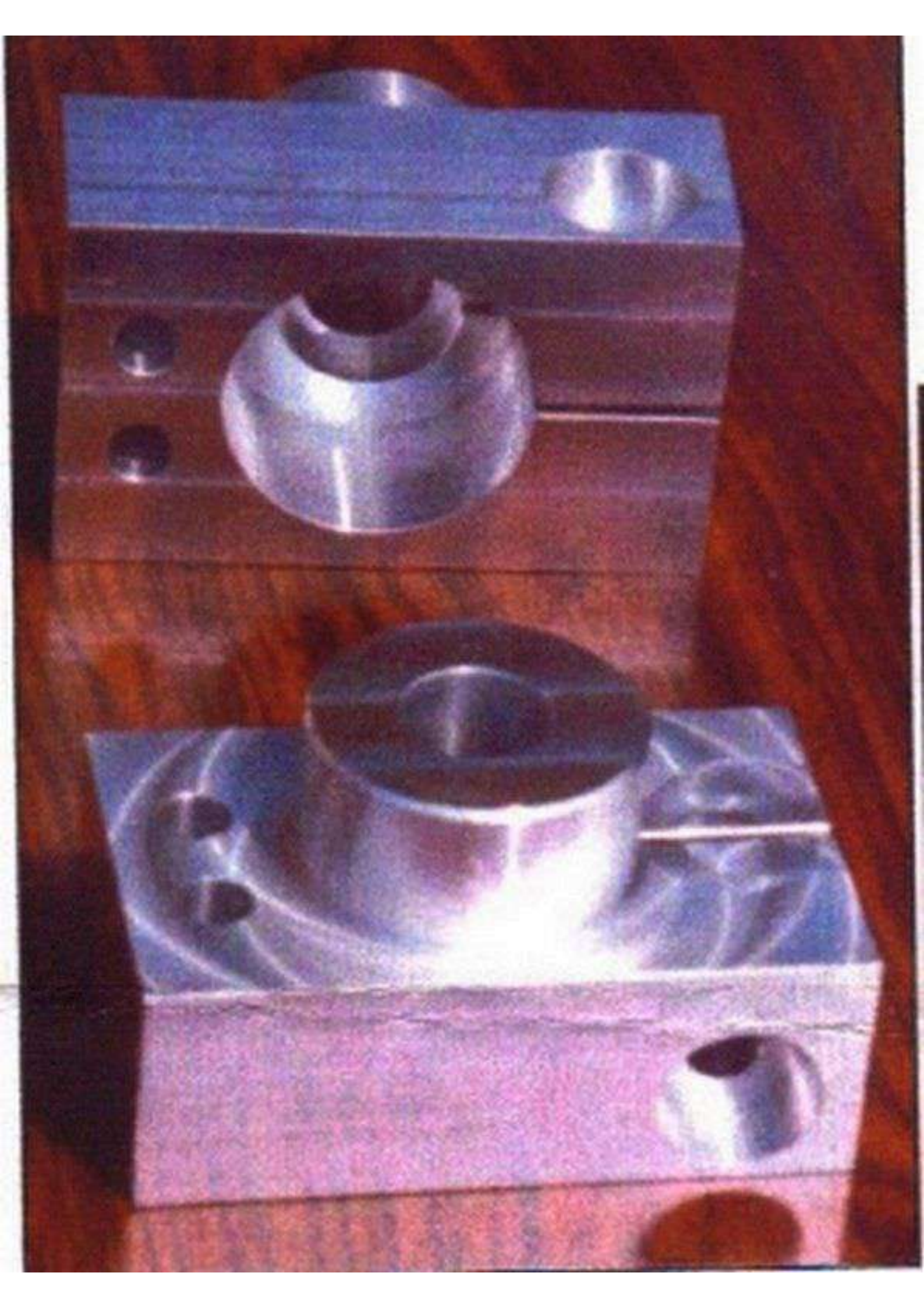





dans les articles sur le net, tout le monde s'accorde pour dire que...  
 Je suis d'accord avec cette idée, pourtant je trouvais la position du guidon améliorable.  
 Voici ce que j'ai réalisé.

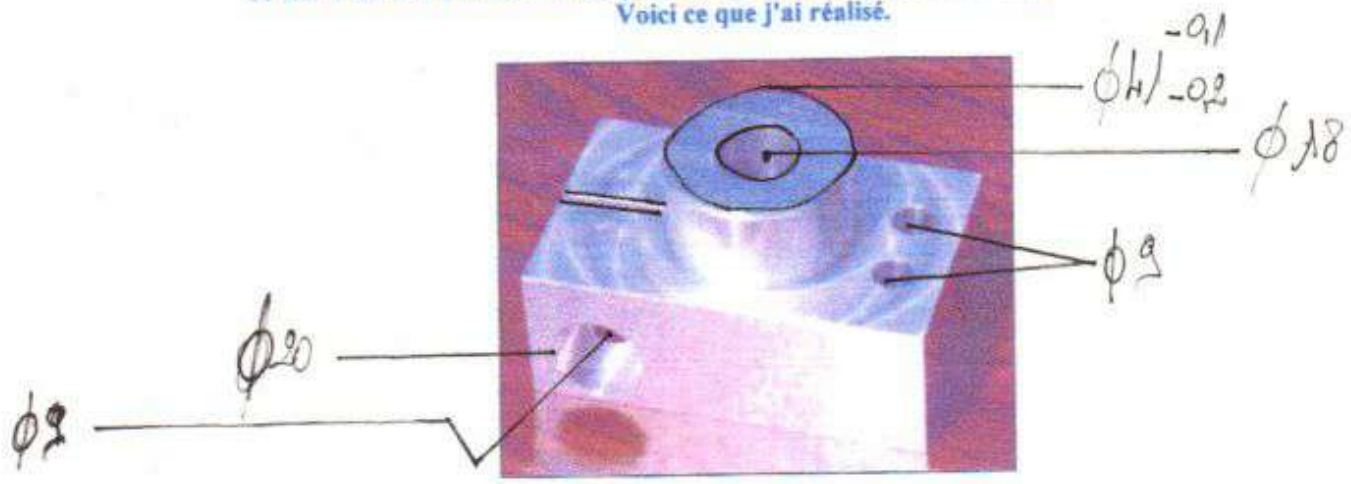

LES CROQUIS

Il vaut mieux quelques dessins qu'un long discours. Voici 6 dessins qui, une fois imprimés pourront être remis à un tourneur. Il respectera cotes et instructions et vous confectionnera ces deux entretoises dans un fort alu ou dans l'innox.

Pour reprendre le dessin, placez votre curseur dessus et cliquez sur le bouton droit de la souris. Faites ensuite "enregistrer l'image sous" et sauvez l'image dans un directory. Il suffit de la reprendre avec un logiciel de dessin et de l'imprimer.

