

COUPE A-A ECHELLE 1 : 1

QT4

Sauf indications contraires  
Cotes sans tolérance : js11 ou js14  
Casser les angles vifs 0,5 à 45°

de l'air 6 Jv m.  
QT4.  
Matière E24.  
N° PLAN 740

Nota : T9 BRUNISSAGE A  
CHAUD "OXYTOP"  
PROFONDEUR DE LA COUCHE  
TRAITÉE 2 à 8 MICRONS

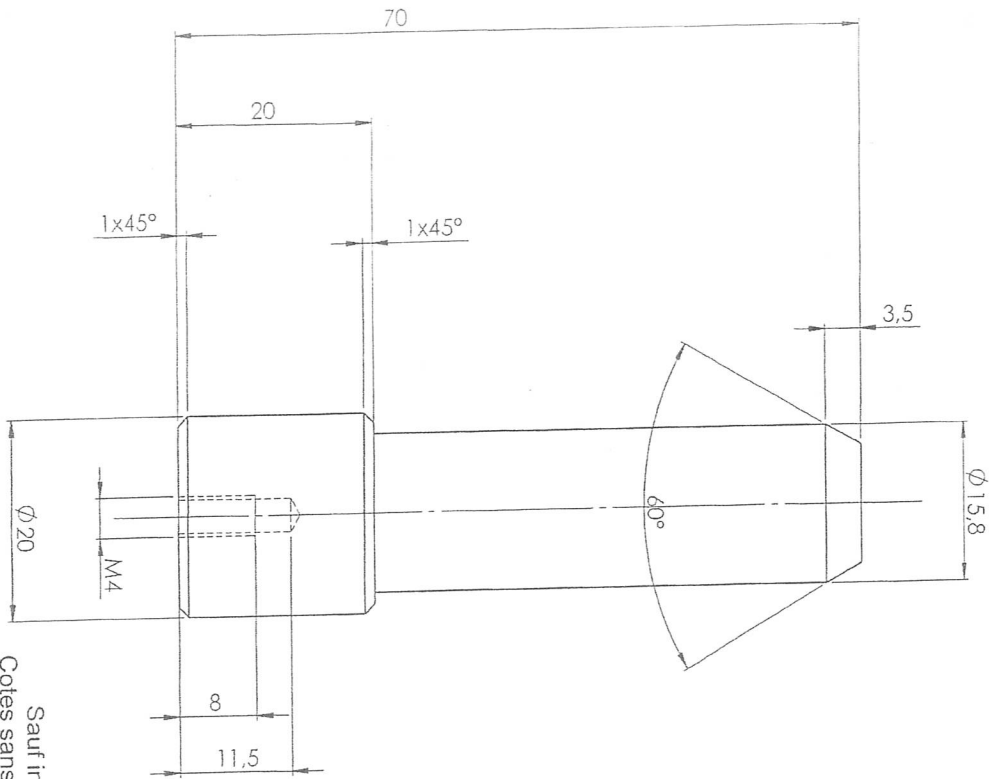

Sauf indications contraires  
 Cotes sans tolérance : js11 ou js11  
 Casser les angles vifs 0,5 à 45°

Nota : T9 BRUNISSAGE A  
 CHAUD "OXYTOP"  
 PROFONDEUR DE LA COUCHE  
 TRAITÉE 2 à 8 MICRONS

Defin: 5.27.11.  
 QTS  
 Matière XC38 ou 48.  
 n° Plan B24