

COUPE C-C
ECHELLE 3 : 1

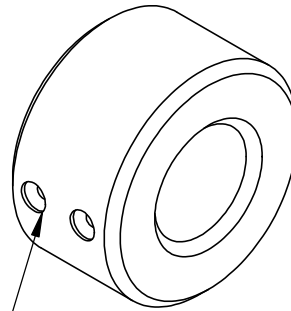
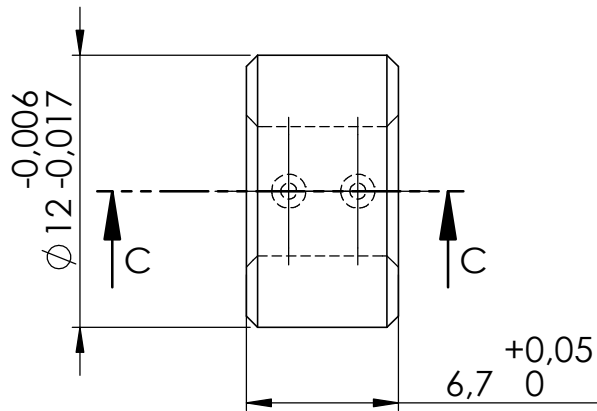
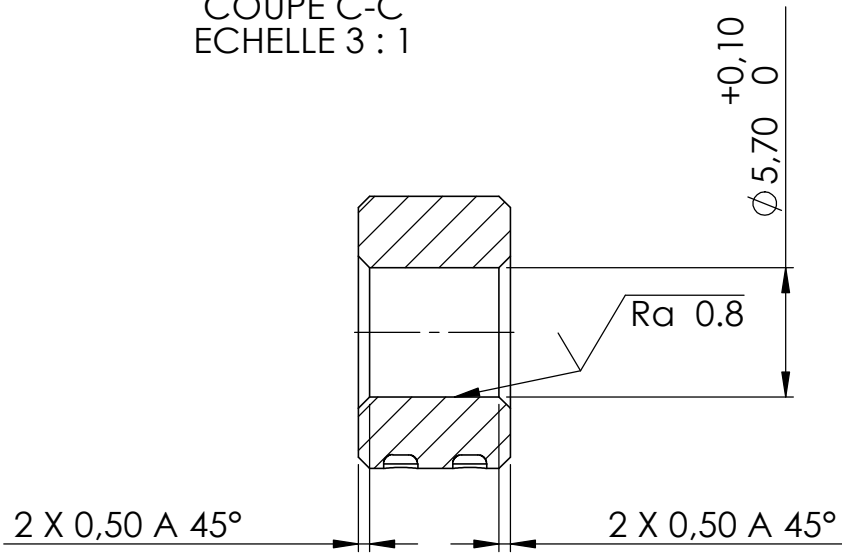

MARQUAGE DE 2
POINTS
SUR LE COTE

SAUF INDICATION CONTRAIRE:
LES COTES SONT EN MILLIMETRES
ETAT DE SURFACE: Ra 1,6
TOLERANCES:
LINEAIRES: + - 0,1
ANGULAIRES:

FINITION:

CASSER LES
ANGLES VIFS

NE PAS CHANGER L'ECHELLE

REVISION

NOM	SIGNATURE	DATE			
AUTEUR	De. P.	06/11/18			
VERIF.					
APPR.					
FAB.					
QUAL.					
			MATERIAU: Aluminium T6 6082		
			MASSE:		

TITRE:

BAGUE 368-39

No. DE PLAN

ST-016-1189-A

A4

ECHELLE: 3:1

FEUILLE 1 SUR 1