

Douilles INOX 304 ou 316 L
 de 10 int X 18 ext X 15 long mm
 avec Taraudages M3 traversant à 5 mm
 et chambrage 1mm

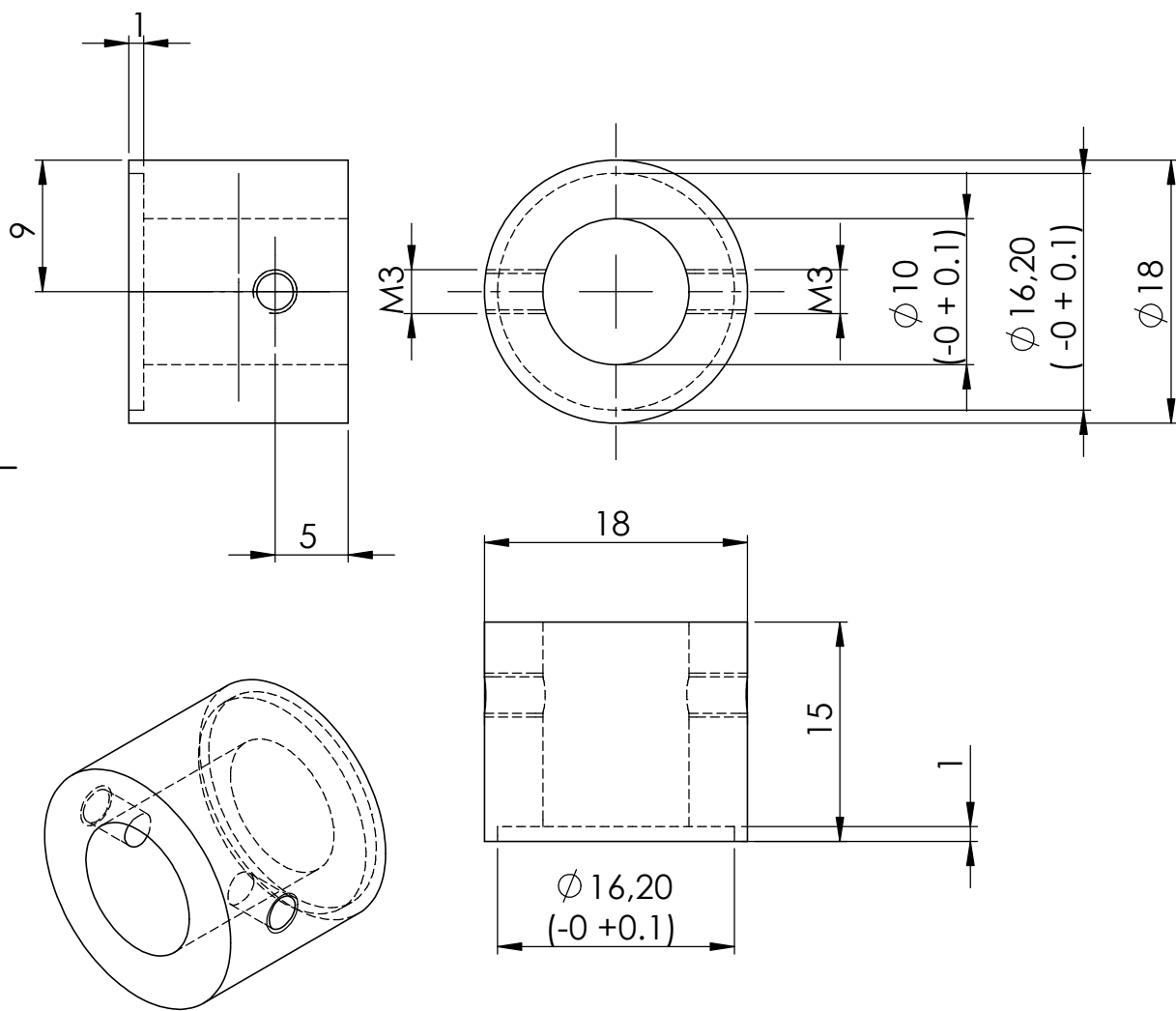

SAUF INDICATION CONTRAIRE:
 LES COTES SONT EN MILLIMETRES
 ETAT DE SURFACE:
 TOLERANCES:
 LINEAIRES:
 ANGULAIRES:

FINITION:

CASSER LES
 ANGLES VIFS

NE PAS CHANGER L'ECHELLE

REVISION

NOM	SIGNATURE	DATE		
AUTEUR				
VERIF.				
APPR.				
FAB.				
QUAL.				

TITRE:	
No. DE PLAN	
douille	
A4	
MASSE:	ECHELLE:2:1
FEUILLE 1 SUR 1	