

COUPE A-A

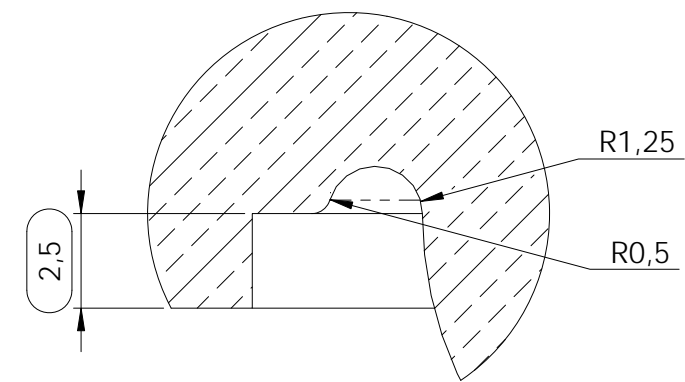

DÉTAIL A
ECHELLE 5 : 1

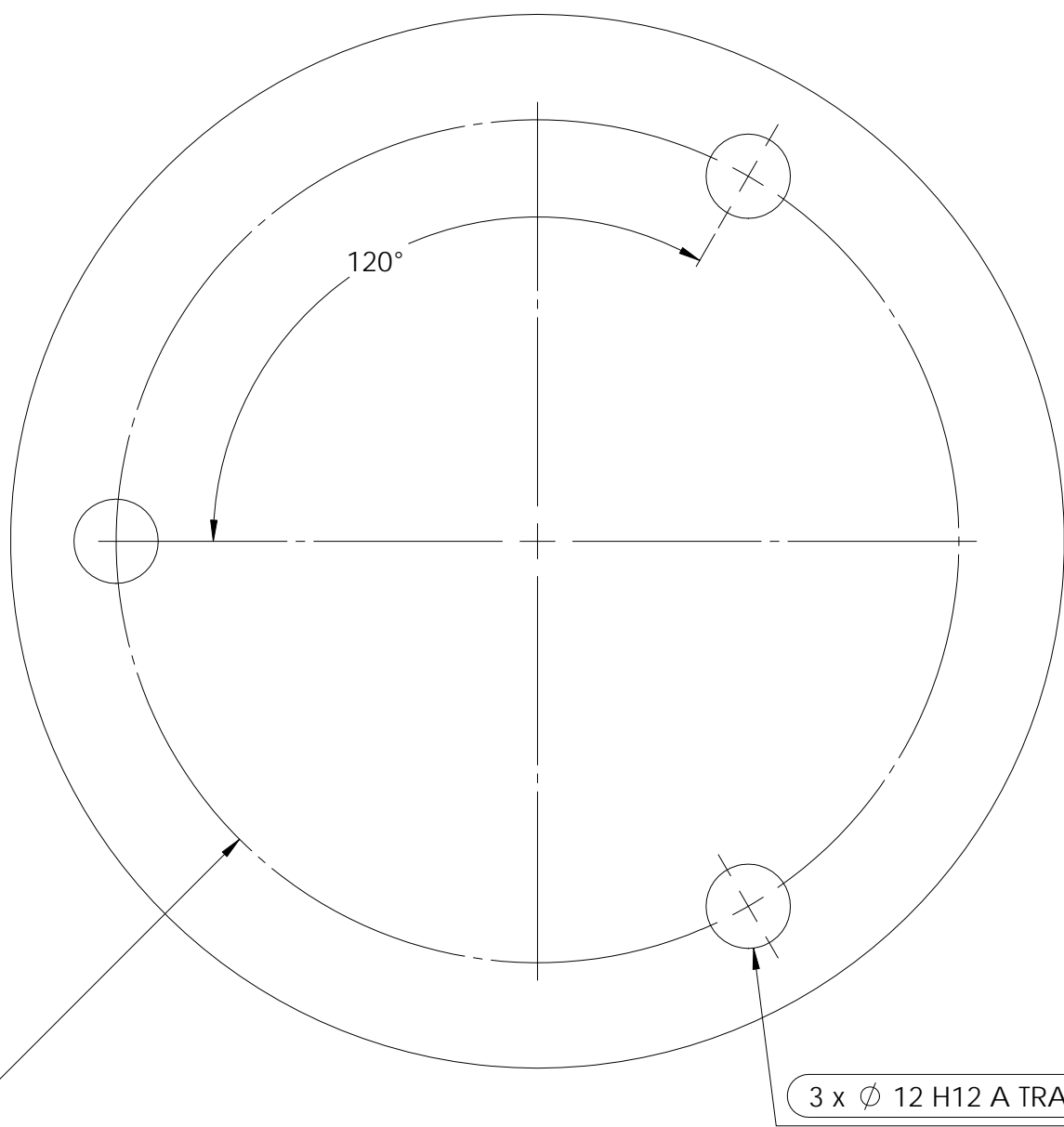
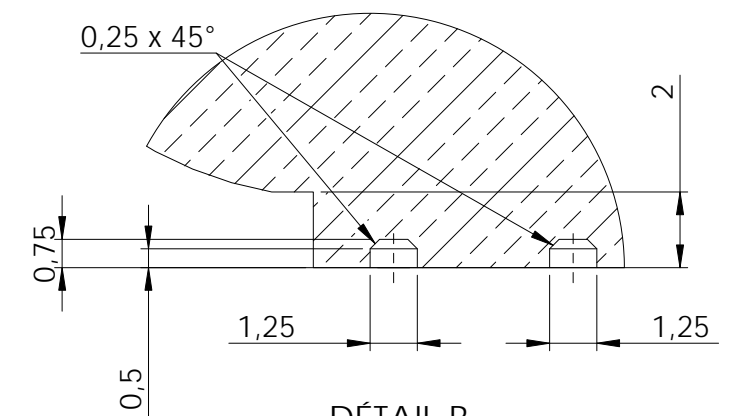

DÉTAIL B
ECHELLE 5 : 1

B	Modification de la pièce	14/09/2017	EM		
A	Création du document	30/08/2017	EM		
Rev.	Modifications	Date	Dessinateur	Vérificateur	Approbateur
Ce plan est la propriété de EXO INTERNATIONAL et ne peut être reproduit ou communiqué à des tiers sans notre autorisation écrite					
Les côtes entourées: (côte) doivent faire l'objet d'un rapport de contrôle ÉBAVURER TOUS LES ANGLES VIFS ET PERCAGES SUIVANT LE DEGRÉ DE PRÉPARATION : P.EXO (SUPPFAB-014)					
Usinage général : $\sqrt{Ra 3.2}$		Tolérance générale : ISO 2768 mK	Matière : 3.1325 (EN-AW 2017A)	Référence équipement :	Dessiné par : EM
Traitement : AUCUN			Masse : 1.00 Kg		Date de création : 30/08/2017
Echelle : 1:1	Désignation : Moule supérieur				A3
Numéro document :				N° Folio : 1/1	Rev. B