

Vue de face
Echelle : 1:1

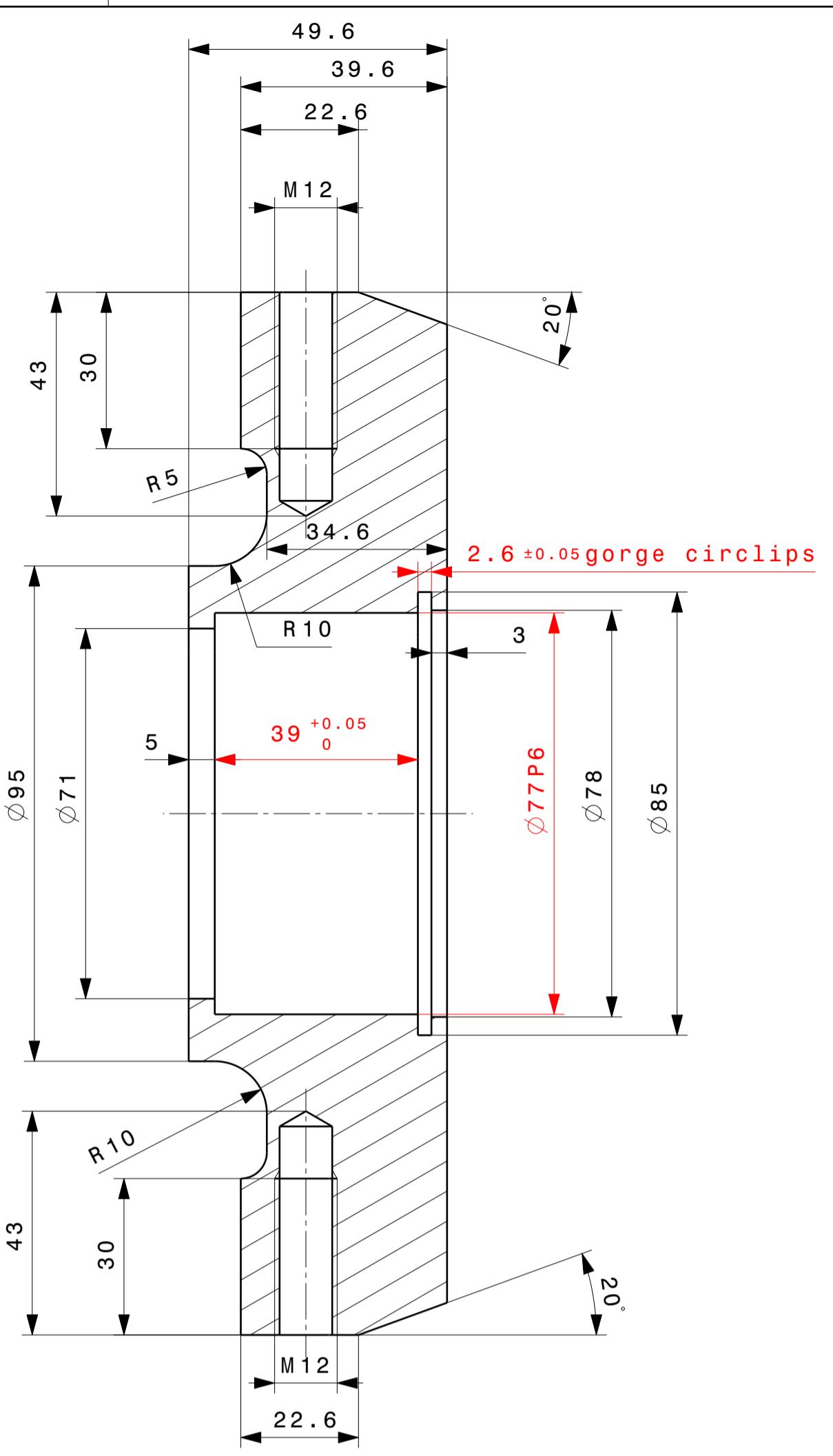

Coupe A-A
Echelle : 1:1

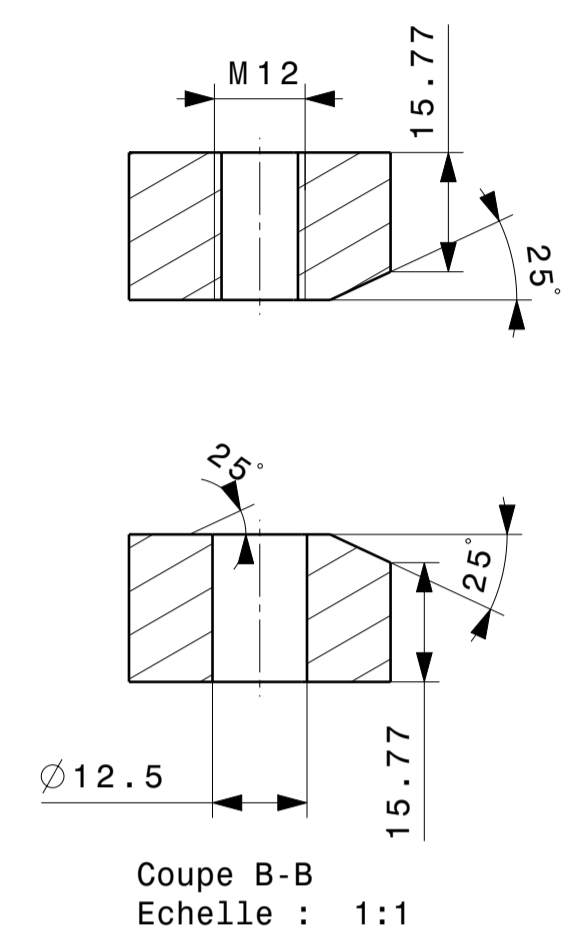

Coupe B-B
Echelle : 1:1

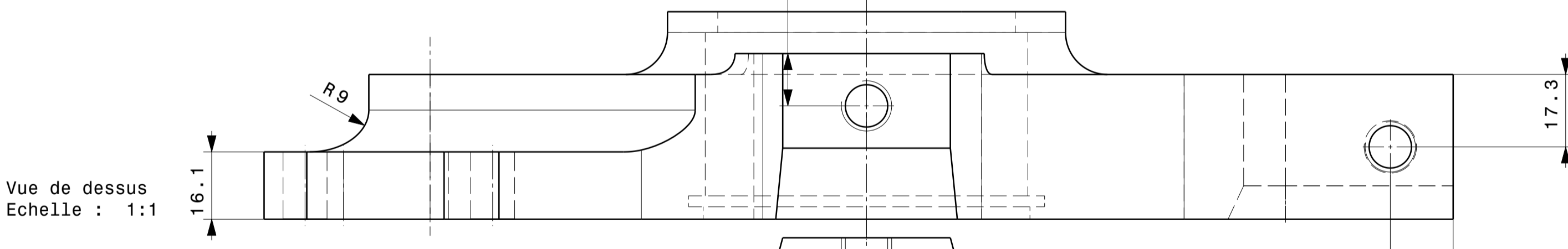

Vue de dessus
Echelle : 1:1

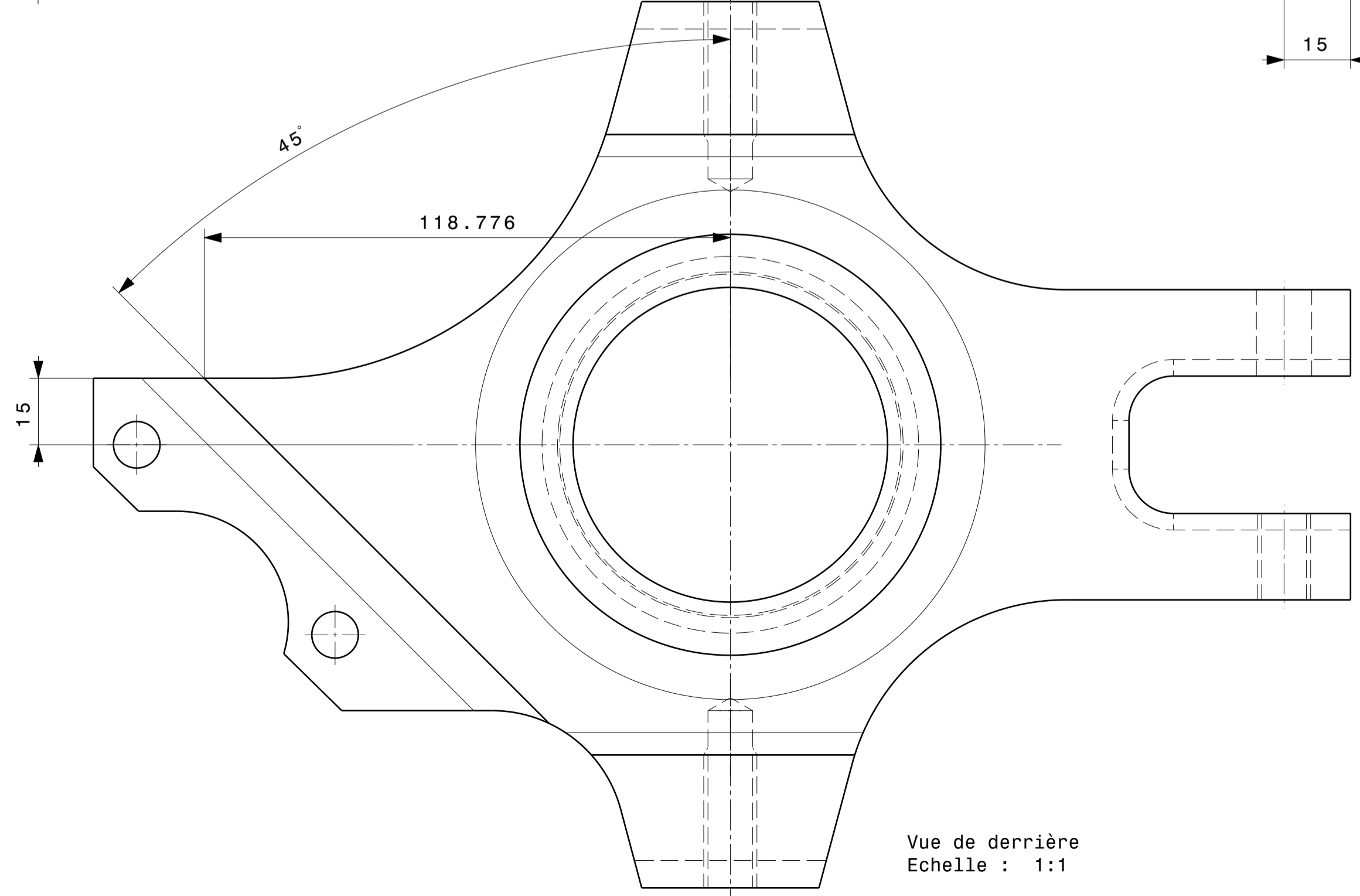

Vue de derrière
Echelle : 1:1

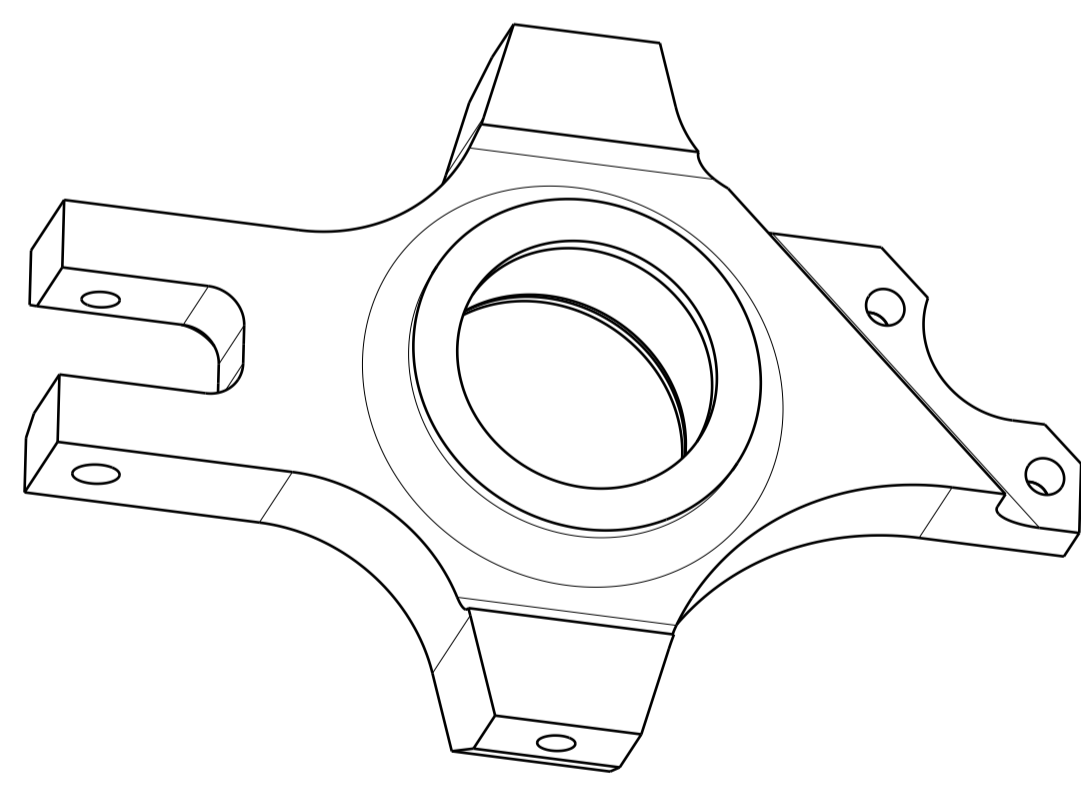

Vue isométrique
Echelle : 1:2

1 pièce à réaliser suivant plan
1 pièce symétrique à réaliser

Tolérances générales :

	0 à 18 inc.	18 à 80 inc.	80 à 180 inc.	180 à 315 inc.	> à 315
Dimensions	± 0,1	± 0,2	± 0,3	± 0,4	± 0,5
Rayons	± 0,2	± 0,5	± 1	± 1	± 1
Chanfreins	± 0,2	± 0,5	± 1	± 1	± 1

SPECIFICATIONS GENERALES

Tolérance angulaire : ± 30°

Etat de surface : Ra 3.2

Casser les angles vifs

SPECIFICATIONS PARTICULIERES

Marquages en creux de : 3 mm aux endroits indiqués

Ind	Date	Modifications
A	10-07-17	Etablissement du plan.
B	12-07-17	Modification de la chape et de l'angle du chanfrein
C	12-07-17	Chanfrein de la chape était dessiné du mauvais coté

N° de pièce: Désignation: Porte moyeu	Matière: XC48 ou C45 Traitement: -	Poids - Kg
Raison sociale du client		Planche 1/1
Débits des outillages	Nuance	Traitement
Dessiné : Le : 10-07-2017		Vérifié : Le : 10-07-2017
Type plan		N° out.