

PIÈCE A RÉALISER
EN LAITON (POUR PERMETTRE
UNE BRASURE A L'ARGENT 40%)

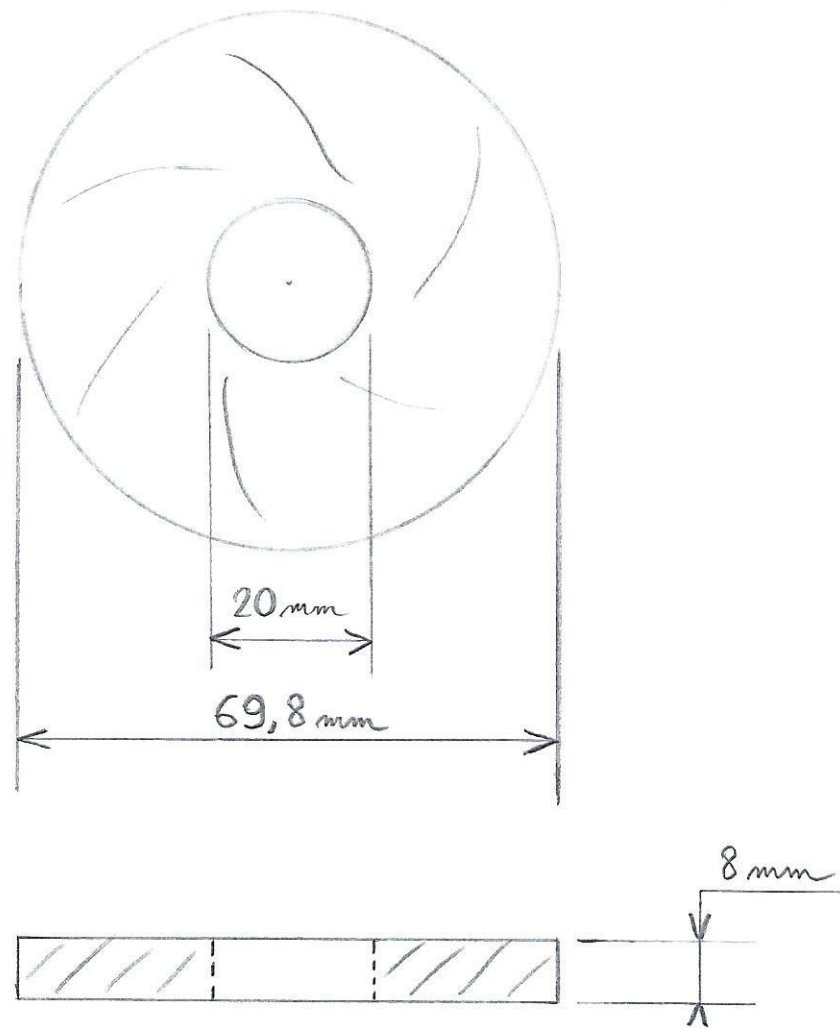

PAS DE TOLÉRANCES PARTICULIÈRES
LA PIÈCE SERA SOUDÉE A L'INTERIEUR
D'UN TUBE EN INOX (70mm intérieur)