

Fabrication d'un guide pour
machine outil en acier C35 (XC38)

Tolérances état de surface:

extérieur: ▼

intérieur: ▼▼

Tolérances toutes côtes:

+0 mm

-0,1 mm

Vue de face

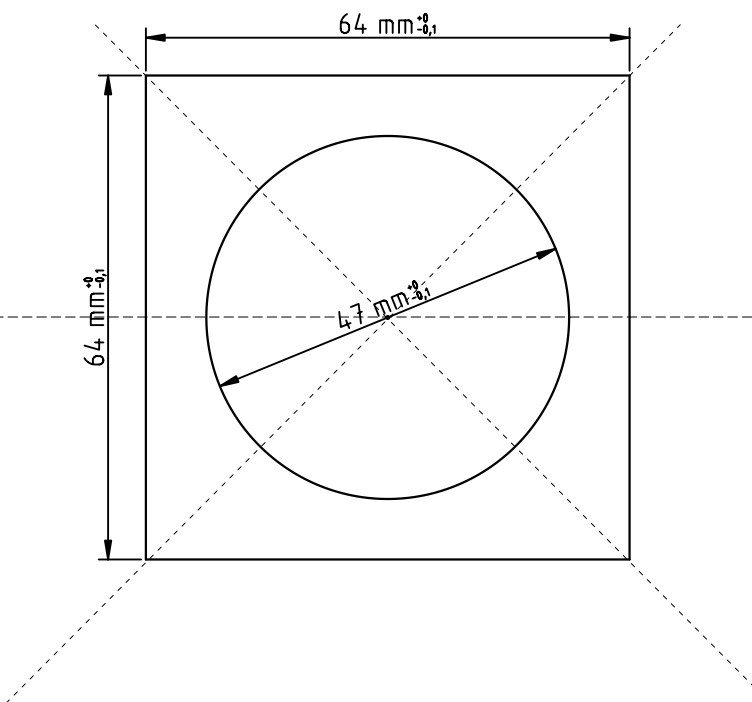

Vue de côté

