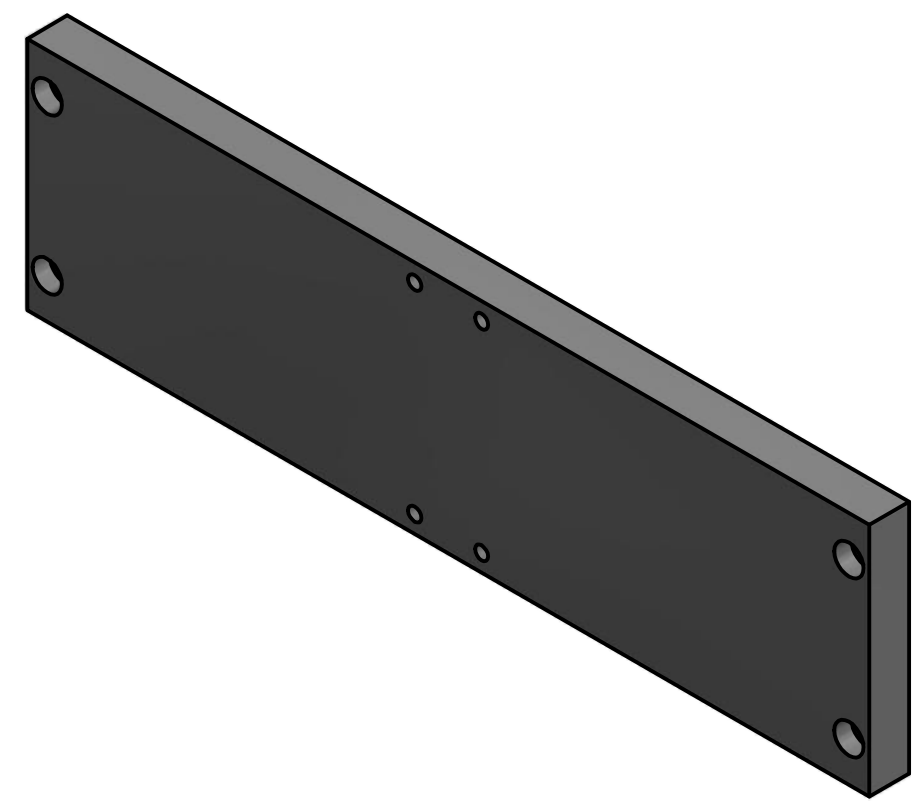

Table de perçage			
PERCAGE	Cote X	Cote Y	Description
A1	145	6,5	M6x1 – 6H
A2	170	6,5	M6x1 – 6H
A3	145	81,5	M6x1 – 6H
A4	170	81,5	M6x1 – 6H
B1	7,5	15	∅6,5 –15 Profondeur └─ ∅11 ▽ 6,5
B2	307,5	15	∅6,5 –15 Profondeur └─ ∅11 ▽ 6,5
B3	7,5	73	∅6,5 –15 Profondeur └─ ∅11 ▽ 6,5
B4	307,5	73	∅6,5 –15 Profondeur └─ ∅11 ▽ 6,5



Sauf indications contraire
Cotes sans Tolerances : Js13
Casser les angles 0,5 a 45
Etat de surface : Ra 3.2 ✓

13/11/2016	ALGOPTIC	BE	SC	PREMIERE EDITION	A		
DATE	ETs.	SERVICE	NOM	MODIFICATIONS	IND.		
EHELLE				DESIGNATION :	MATIERE		
				BAXTER GAMBRO	Aluminium Anodisé		
				plaque reprise col de cygne	TRAITEMENT		
					ANNOD. INC.		
					BRUT		
RESPONSABLE D'AFFAIRE :			DESSINE PAR :				
NOM	SERVICE	ETABLISSEMENT	NOM	SERVICE	ETABLISSEMENT	DATE	VISA
		MACLAS	Seb	BE	ALGOPTIC	13/11/2016	
FORMAT	CE DOCUMENT EST LA PROPRIETE D'ALGOPTIC. IL NE PEUT PAS ETRE UTILISE, REPRODUIT OU COMMUNIQUE SANS UNE AUTORISATION ECRITE				113 Place de l'Église, 42520 Maclas TEL : 04 74 48 21 81		
A3			AUTRE NUMERO :				
		N° DE PLAN	ALGOP-007				PLANCHE
				<input type="checkbox"/> SPECIFIQUE <input type="checkbox"/> STANDARD	SUFFIXE		