

SUPPORT EXTRACTEUR

Rév. : 1.00

Echelle : 1/2

Principe de montage

Réf. : EXT77.140.70

Date : 30/10/2016

Auteur : JM Camizuli

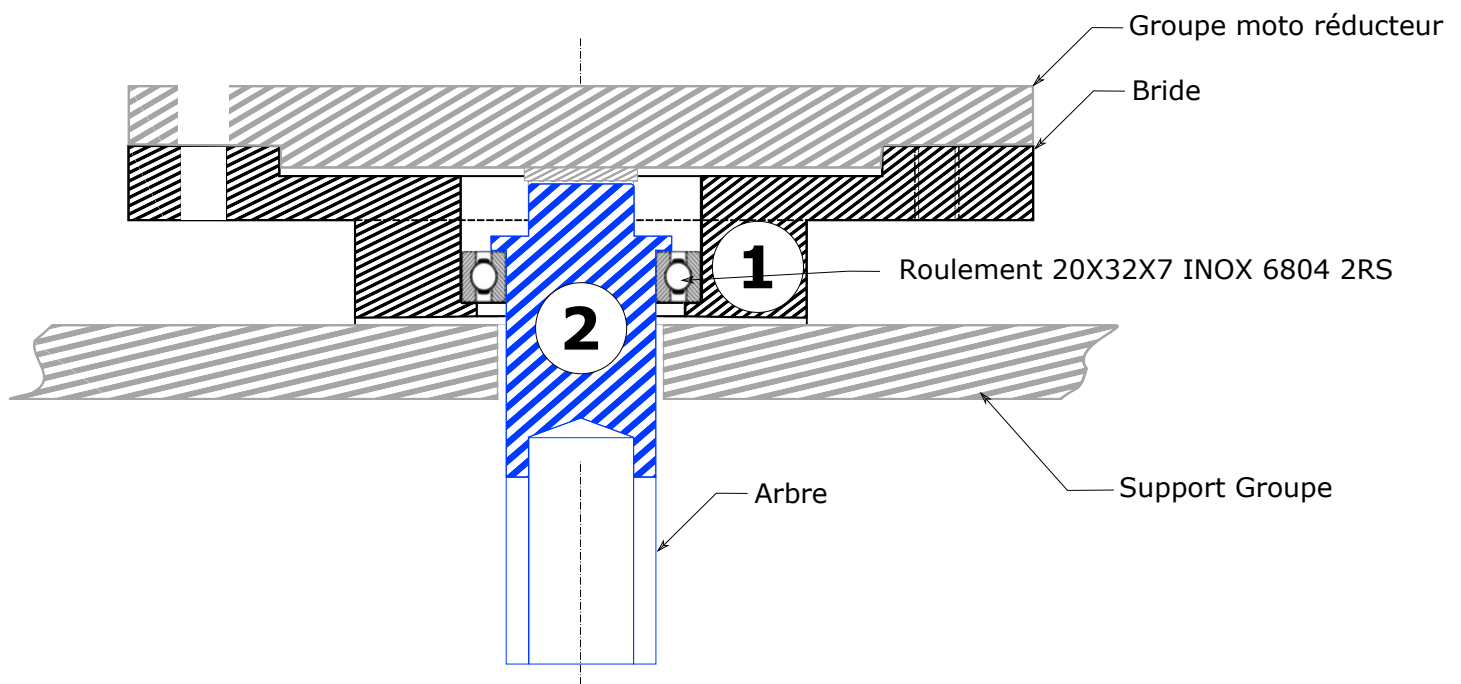

Type	Repère	Description	Dimension	Qté
Matière	1	Barre Rond Etiré Acier doux A37	φ120 L35	1
Matière	2	Barre Rond Etiré Acier Inox 303	φ25 L65	1
Matière	3	Barre Méplat Etiré Acier demi dur A60 (C45)	40x10 L500	1
Matière	4	Barre Méplat Etiré Acier doux A37	40x5 L500	1

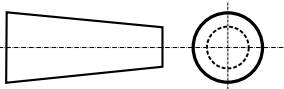

BRIDE ET AXE EXTRACTEUR

Rév. : 1.00

Echelle : 1/1

Principe de montage

Date : 30/10/2016

Auteur : JM Camizuli

BRIDE

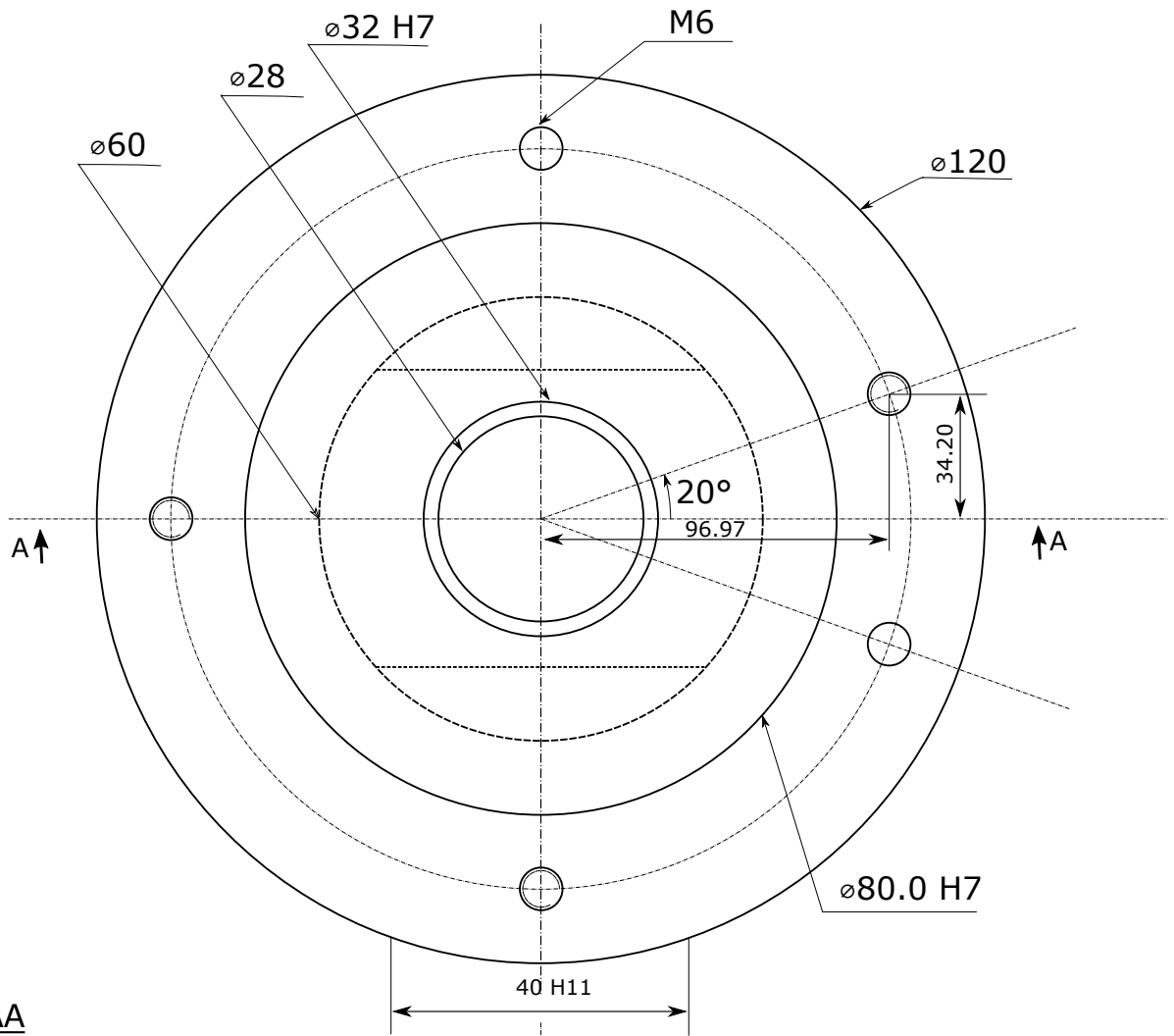

Coupe AA

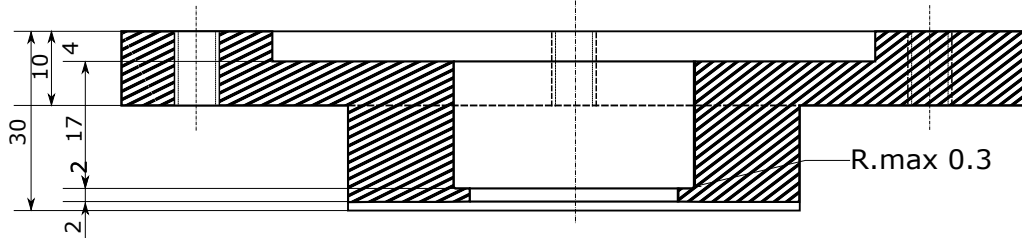

Axe

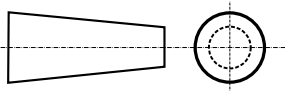
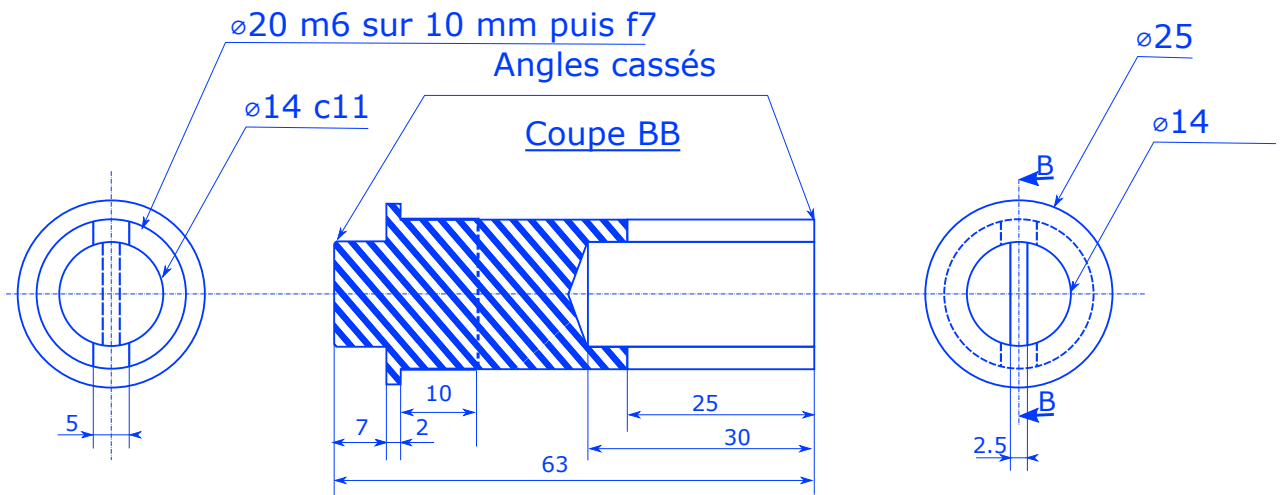

BRIDE ET AXE EXTRACTEUR

Rév. : 1.00

Echelle : 1/1

Plan d'exécution

Réf. : EXT23.040.60

Date : 30/10/2016

Auteur : JM Camizuli

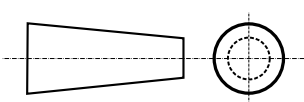
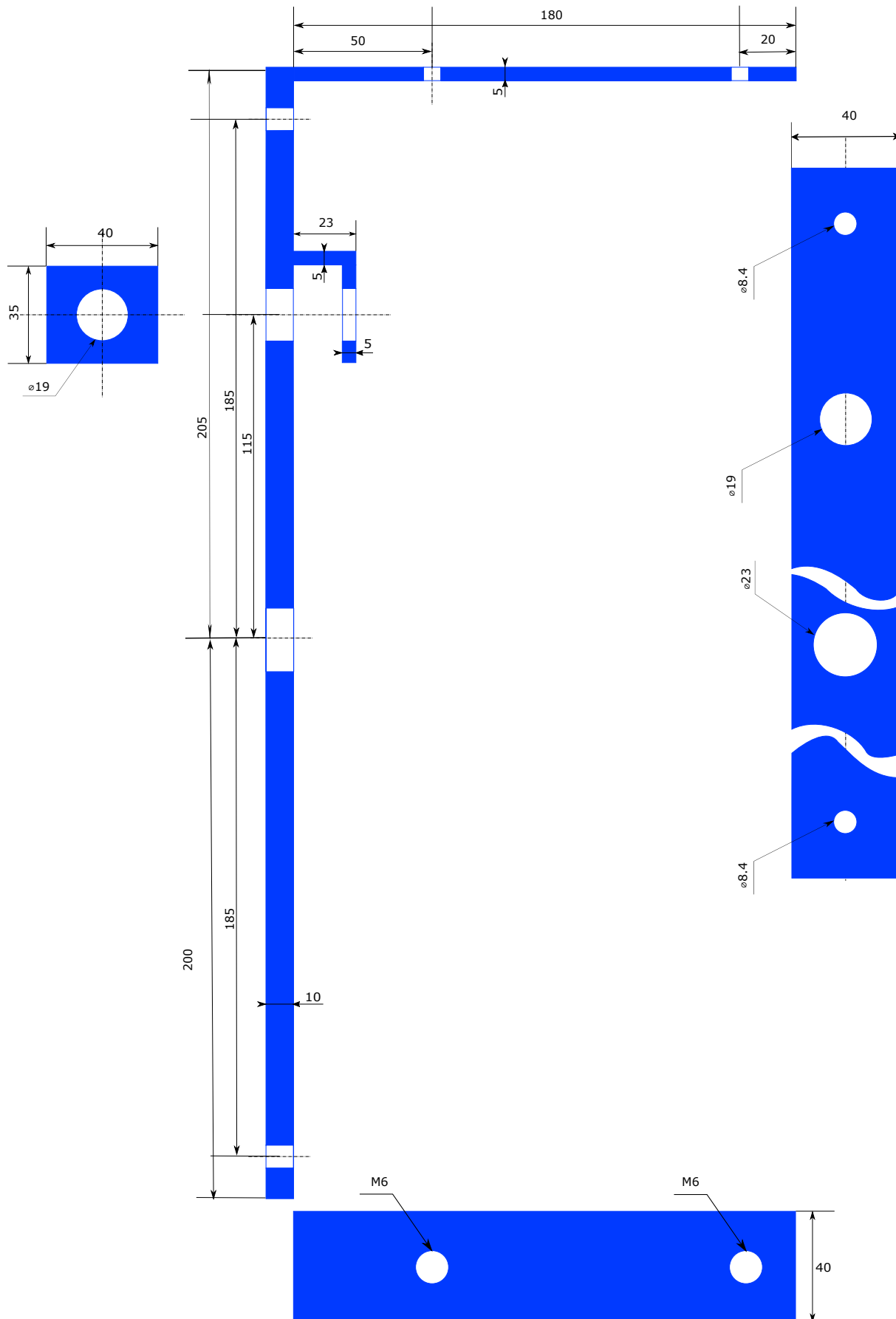

SUPPORT EXTRACTEUR

Rév. : 1.00

Echelle : 1/2

Plan d'exécution

Réf. : EXT77.140.70

Date : 30/10/2016

Auteur : JM Camizuli