

vue de dessus

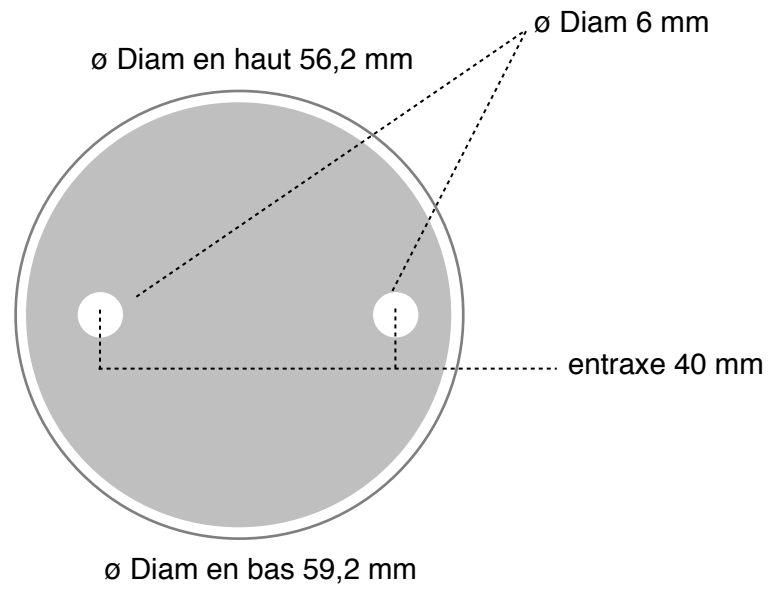

vue de coté

La valeur exacte de cet angle n'a pas d'importance. Il faut juste que les gaz ne sortent pas dans l'axe,

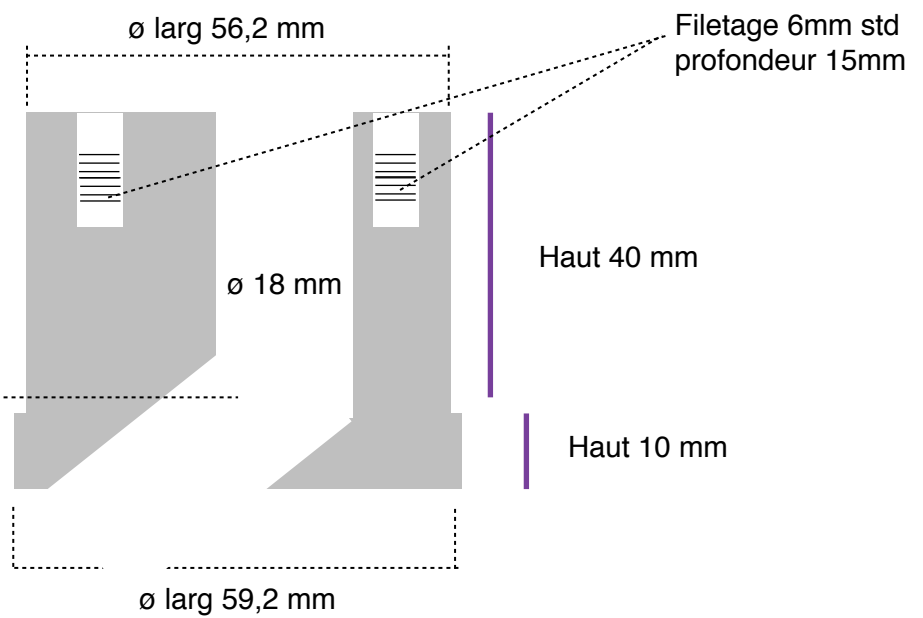

La sortie doit être perpendiculaire à l'axe des emplacements de tiges filetées

