

Cahier des charges pour la réalisation de 4 pièces en inox :

-A réaliser en 2 exemplaires : pièce en inox dont les caractéristiques et dimensions sont présentées dans ci-dessous (voir figure 1).

Les tiges filetées seront soudées à la pièce (voir figure 2 pour les dimensions et positions), leur longueur de devra pas exéder 30 mm, leur diamètre devra au minimum être de 8 mm.

Figure 1 : vue en perspective (dimensions en mm)

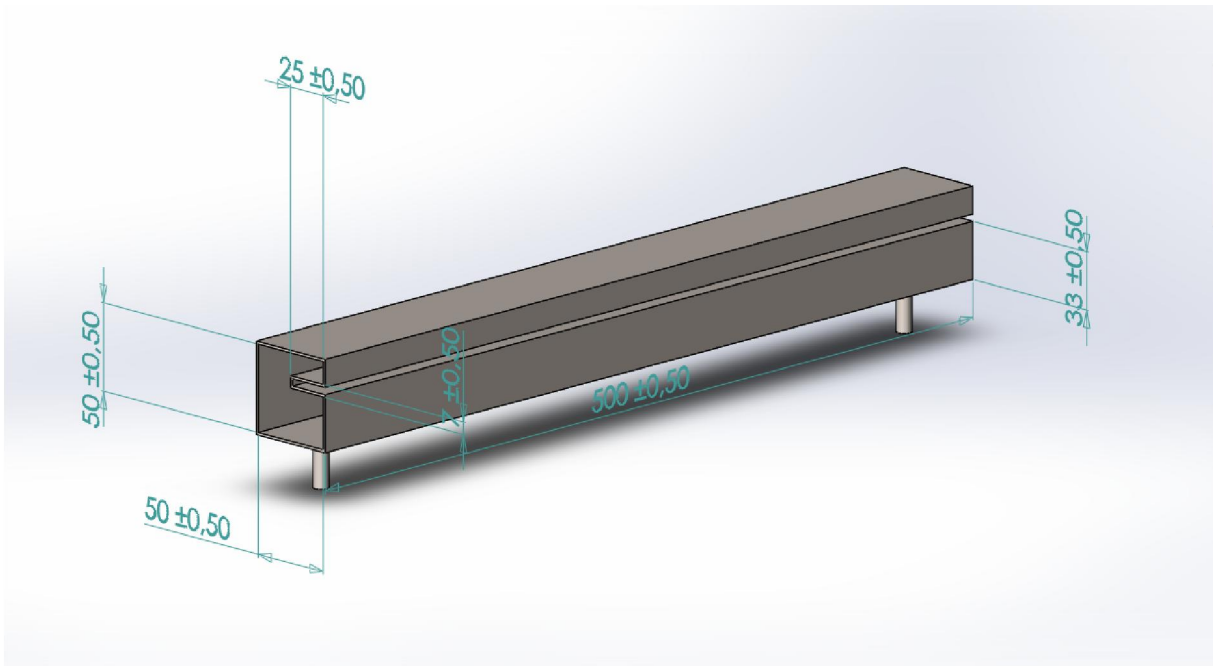
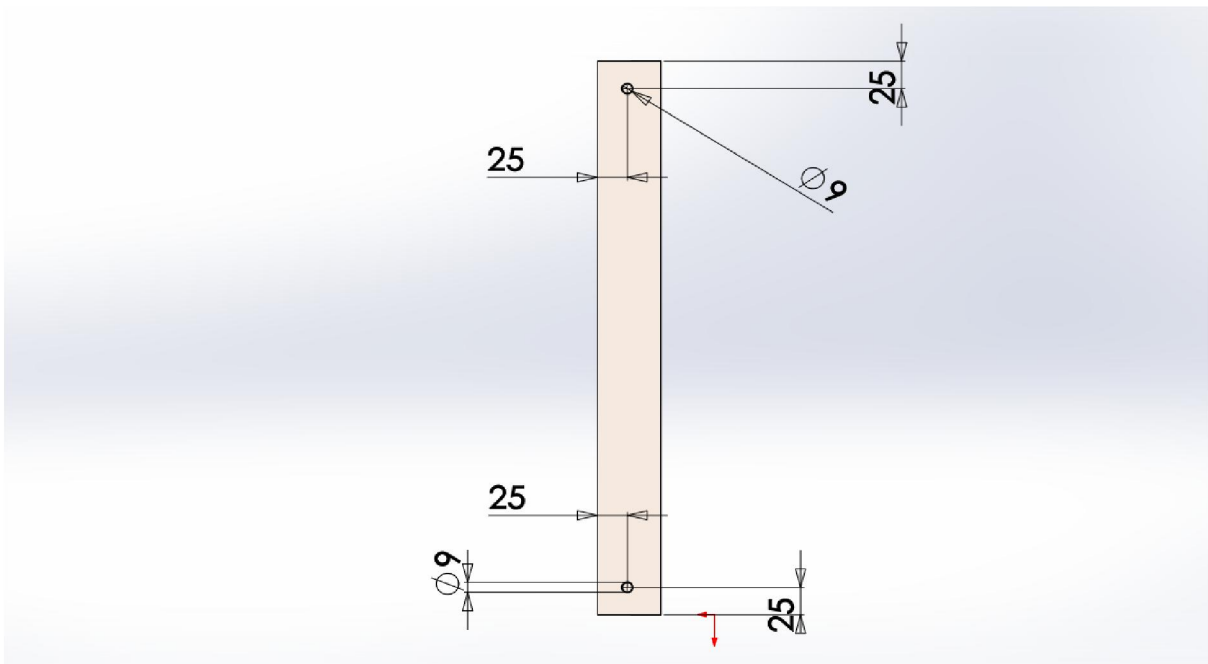

Figure 2 : vue de dessous (position des tiges filetées, en mm) :



-A réaliser en 2 exemplaires : pièce en inox dont les caractéristiques et dimensions sont présentées ci-dessous (voir figure 3). Pour cette pièce, les deux extrémités devront être fermées (voir figure 3). Les tiges filetées seront soudées à la pièce (voir figure 2 pour les dimensions), leur longueur ne devra pas excéder 30 mm, leur diamètre devra au minimum être de 8 mm.

Figure 3 : vue en perspective (dimensions en mm, profondeur de la rainure de 25mm, comme sur la pièce 1)

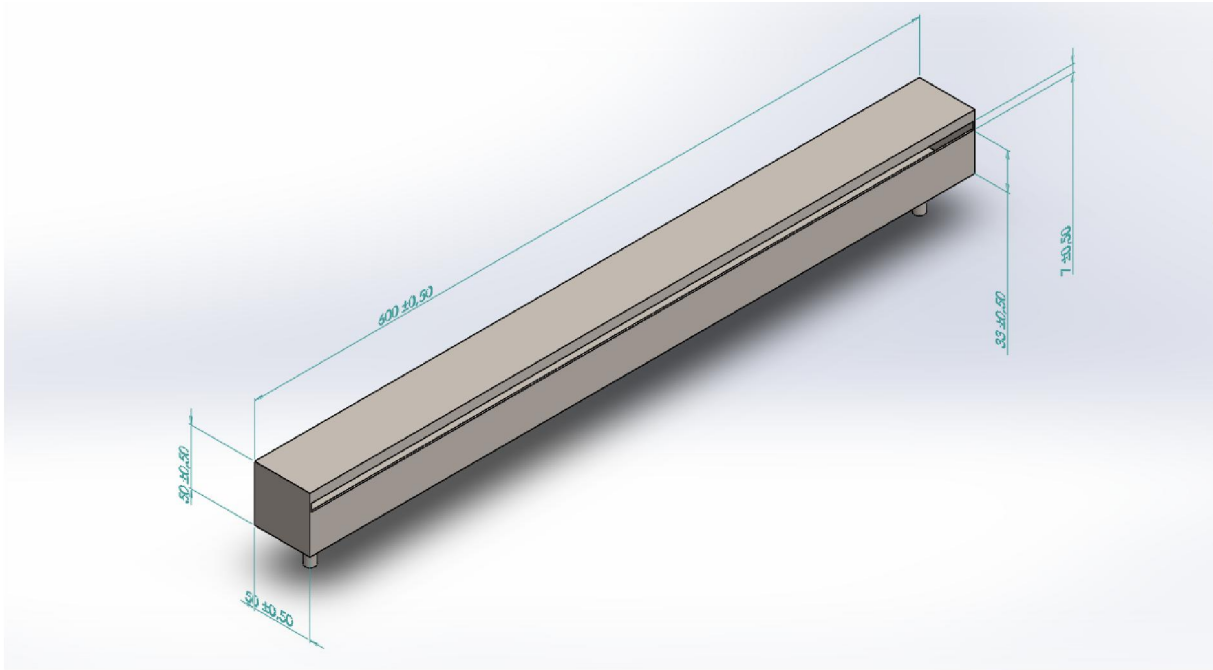

Figure 4 : vue de dessous (position des tiges filetées, en mm) :

