

4 3 2 1

F

F

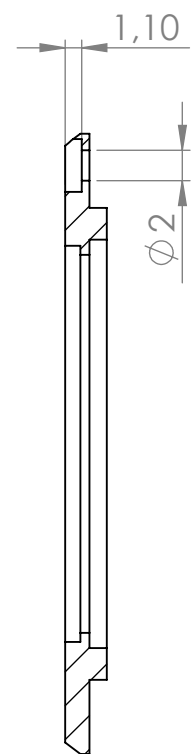
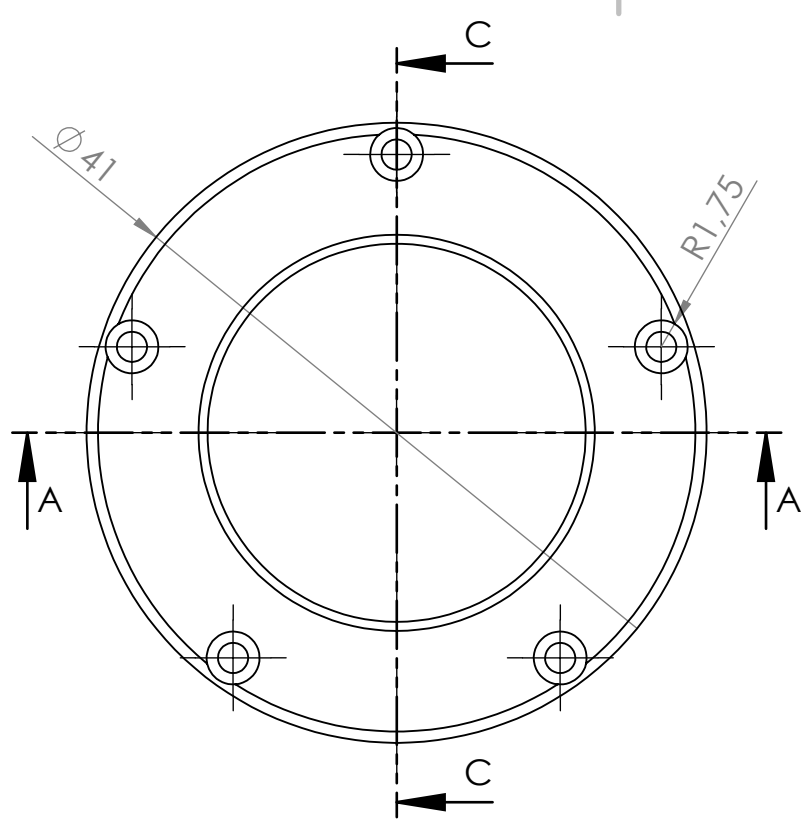

COUPE C-C
ECHELLE 2 : 1

E

E

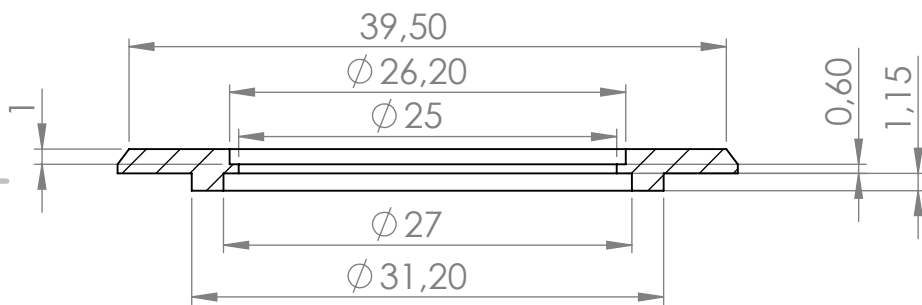

COUPE A-A
ECHELLE 2 : 1

D

D

C

C

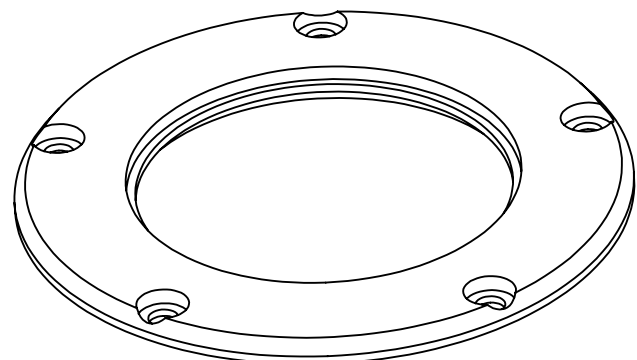

B

B

SAUF INDICATION CONTRAIRE:
LES COTES SONT EN MILLIMETRES
ETAT DE SURFACE:
TOLERANCES GENERALES : 0.05 mm
LINEAIRES: 0.05 mm
ANGULAIRES: R2 max

FINITION:
**EBAVURAGE SIMPLE
+ SABLAGE LEGER**

CASSER LES
ANGLES VIFS

EBAVURAGE
SIMPLE

ECHELLE 2:1

REVISION 2

	NOM	SIGNATURE	DATE
AUTEUR	Vallée M		19.01.16
VERIF.			
APPR.			
FAB.			
QUAL.			

TITRE:
**FOND
à usiner au tour**

No. DE PLAN
FOND 01.2016_2 plan

MATERIAU:
ACIER INOX 316L

MASSE:

ECHELLE 2:1

FEUILLE 1 SUR 1

A

A

4 3 2 1