

Cahier des charges et Plan TMP4V1
Wisseem Kinane
2015

Sommaire

Dimension et nombre de Pièces	p3
Copie du mail	p3
Pièce 1 – Vue 3D	p4
Pièce 1 – Vue de face	p5
Pièce 1 – Vue de dessous	p6
Pièce 1 – Vue latérale gauche	p7
Pièce 2 – Vue 3D	p8
Pièce 2 – Vue de face	p9
Pièce 2 – Vue de dessous	p10
Pièce 2 – Vue latérale	p11

Dimension et nombre de Pièces :

Pièce 1 : 500 mm x 50 mm x 50 mm avec un encastrement le long de la pièce, en 2 exemplaires.

Pièce 2 : 600 mm x 50 mm x 50 mm en 2 exemplaires

Spécificité des pièces :

Toutes les pièces : Les pièces sont creuse à l'intérieur, le métal utilisé inox brossé et protégé par film, d'épaisseur 1,5 mm.

Pièce 1 : Deux tiges filetées et soudées à la structure, voir schéma.

Pièce 2 : Deux tiges filetées et soudées à la structure, voir schéma.

Copie Mail :

Madame, Monsieur,

Dans le cadre d'un projet professionnel, nous nous permettons de vous solliciter pour une demande dont les détails sont cités ci-dessous :

- Nous souhaitons réaliser deux pièces aux dimensions 500 mm x 50 mm x 50 mm, avec un encastrement et deux tiges filetées pleines, nommée pièce 1.

- Nous souhaitons également réaliser deux pièces aux dimensions 600 mm x 50 mm x 50 mm, avec deux tiges filetées pleines, nommée pièce 2.

Sur l'ensemble des pièces, des usinages sont présents et font également l'objet de ma demande. Vous pourrez les trouver en pièces jointes et me questionner en cas de non clarté.

Concernant le choix du type de métal, nous souhaitons de l'inox brossé d'épaisseur de 1.5mm, protégé par un film afin d'en augmenter sa durée de vie.

Ainsi, pourriez-vous svp nous fournir un devis détaillé comprenant les éléments demandés et détaillés en p.j ?

Pour rappel, nous effectuons ces demandes dans le cadre du lancement d'une société et si votre proposition de prix retient notre attention, nous serions amené à revenir vers vous de façon régulières.

Dans l'attente de votre retour, nous vous remercions d'avance.

Cordialement,

Pièce 1 – Vue 3D

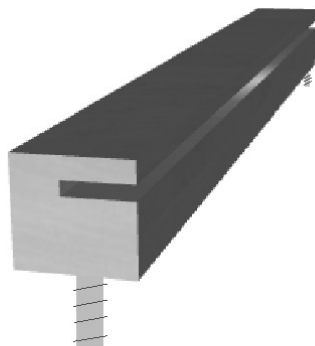

Pièce 1 – Vue de face

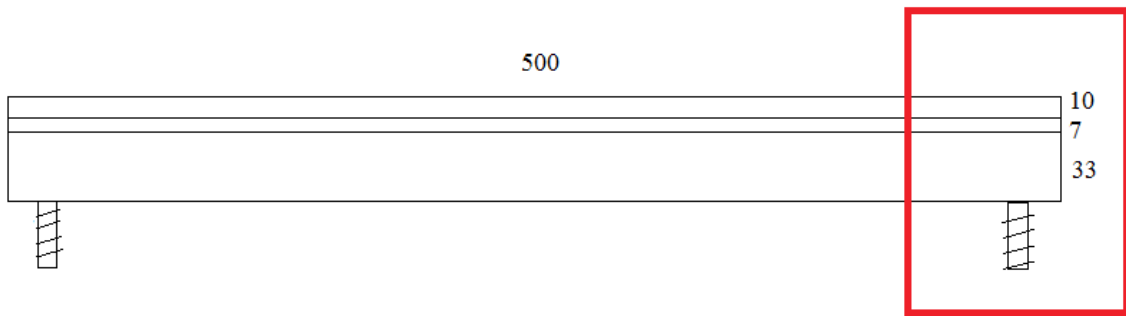

Zoom sur la partie
filetée

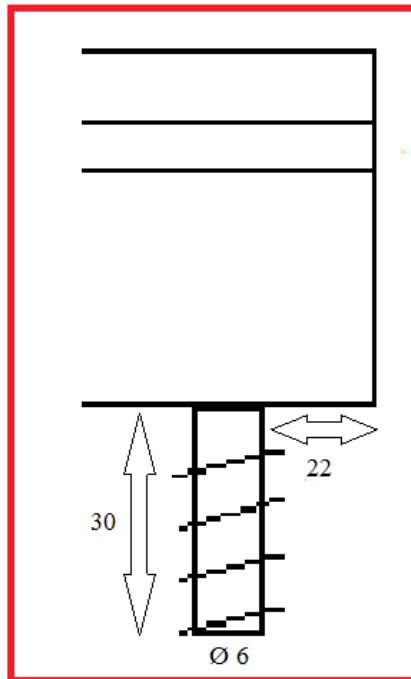

Pièce 1 – Vue de dessous

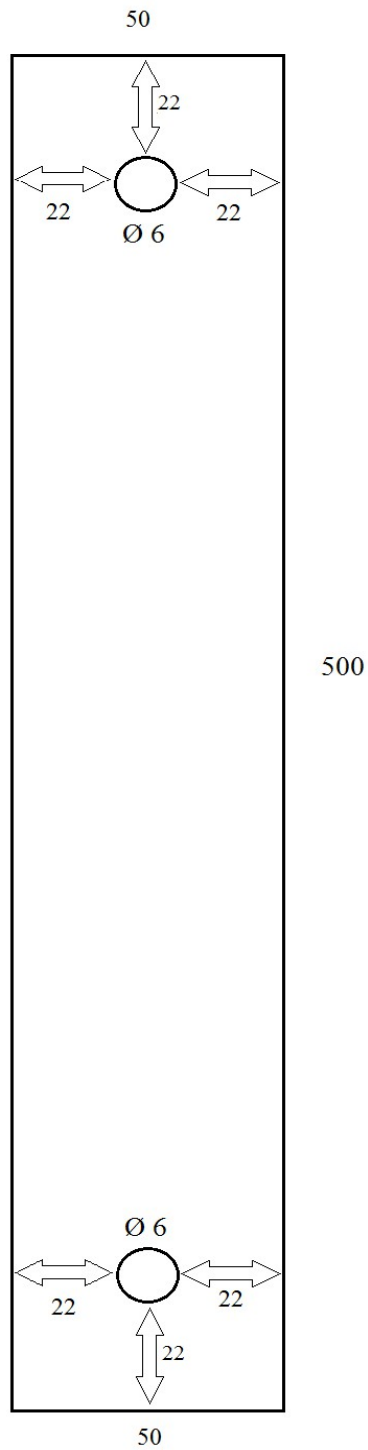

Pièce 1 – Vue latérale gauche

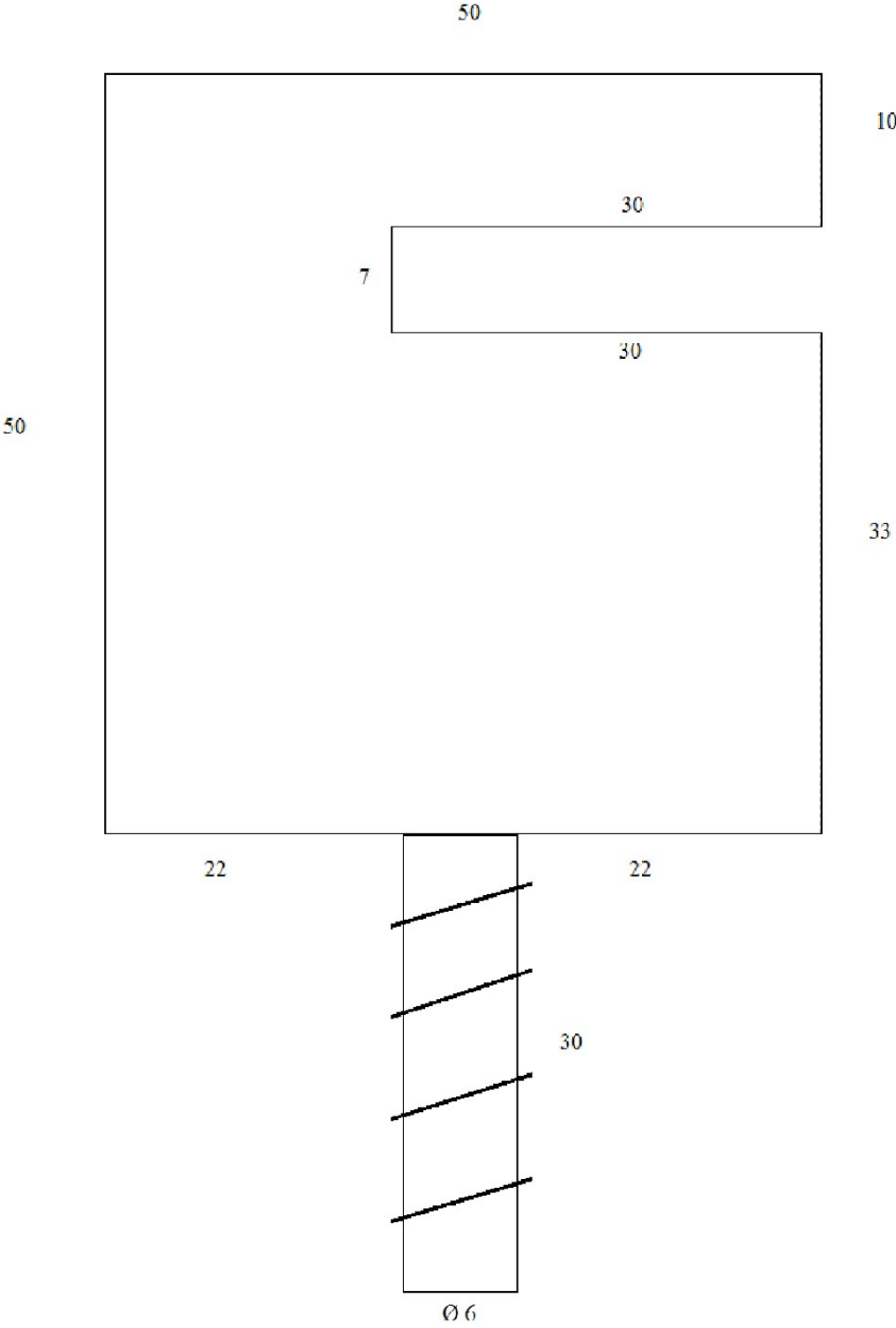

Pièce 2 – Vue 3D

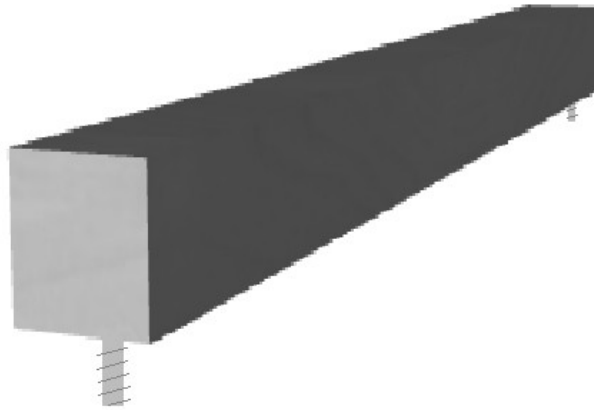

Pièce 2 – Vue de face

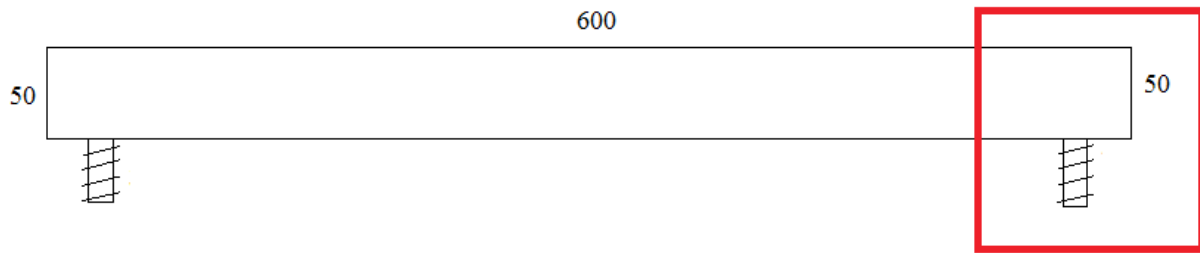

Zoom sur la partie filetée

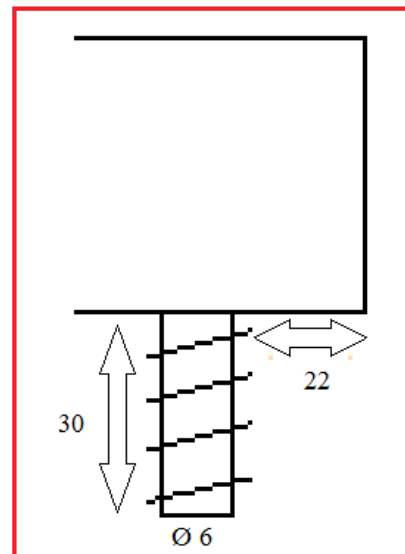

Pièce 2 – Vue de dessous

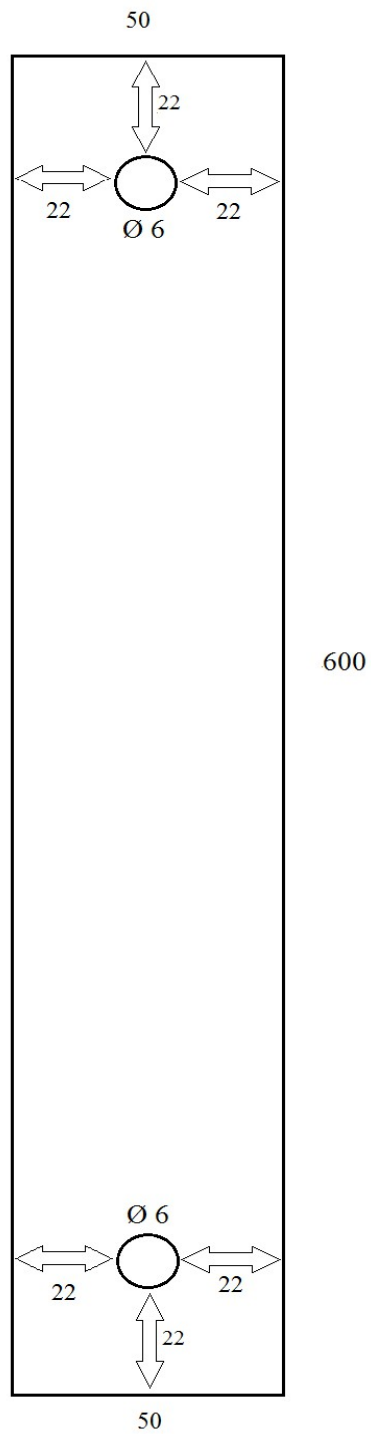

Pièce 2 – Vue latérale

