

INDICE	MODIFICATION	NOM ET DATE

Coupe A-A
Echelle : 1:1

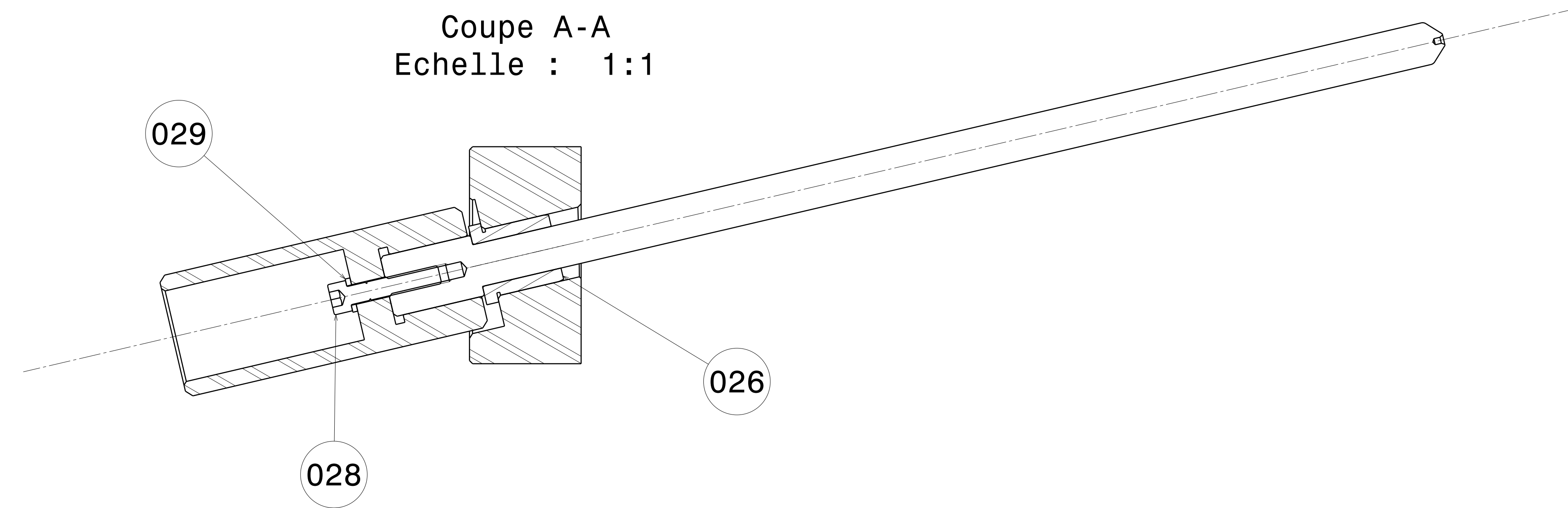

Spécifités pour l'outillage
1-126-1-2709-00-300

PLAQUETTE DE PROPRIETE

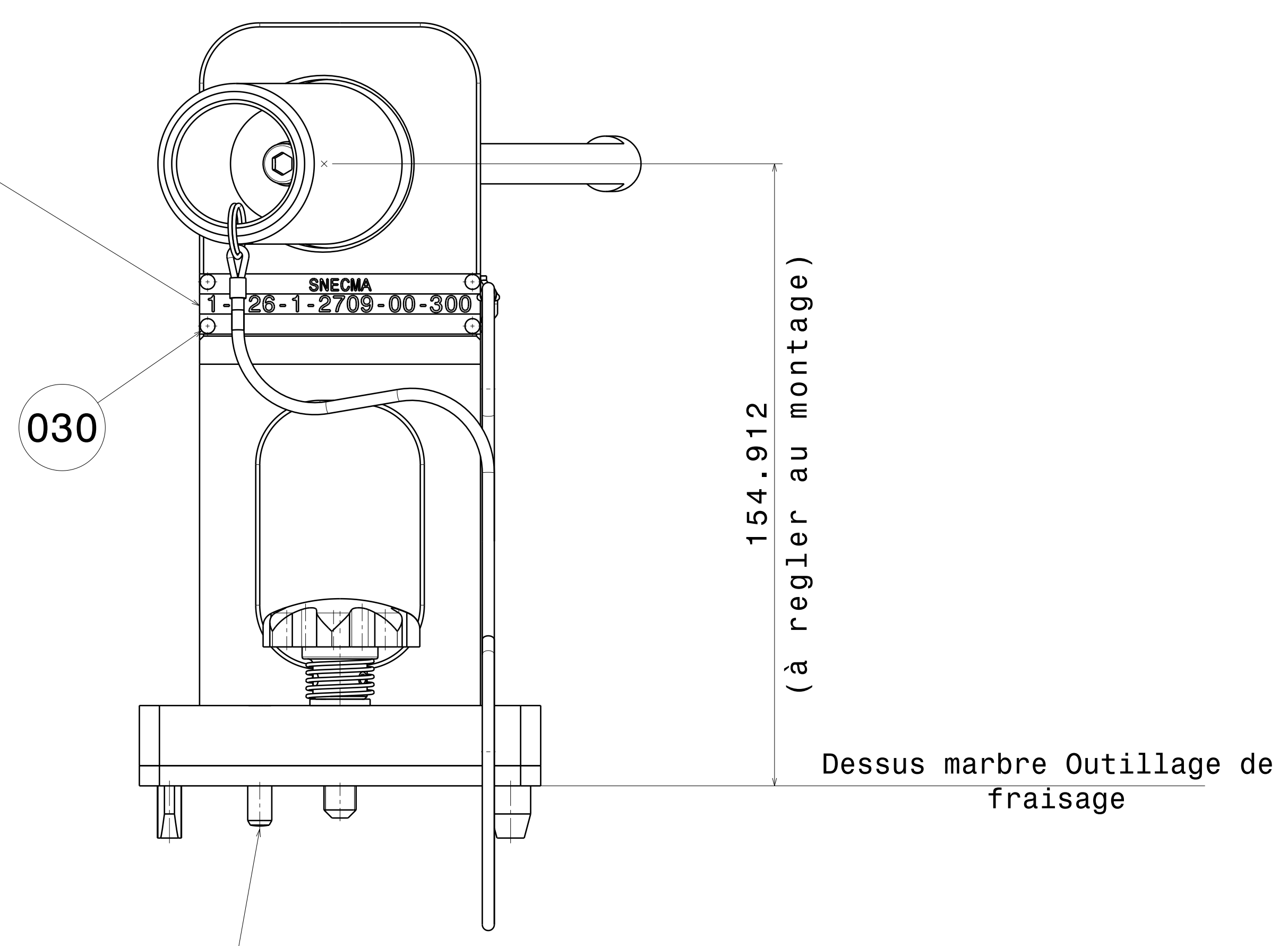
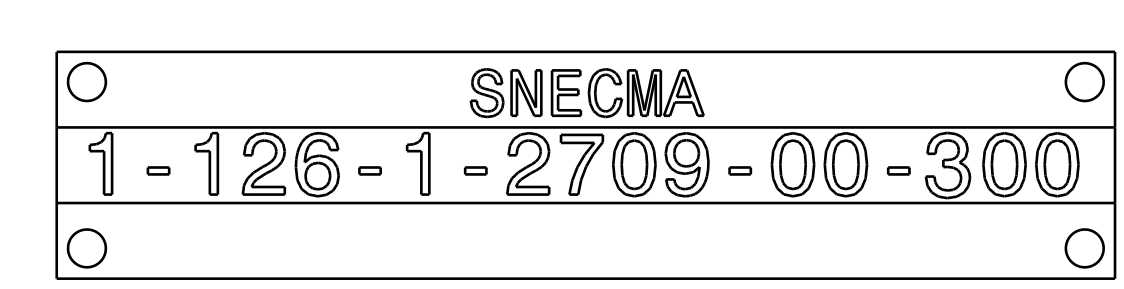

PLAQUETTE DE PROPRIETE

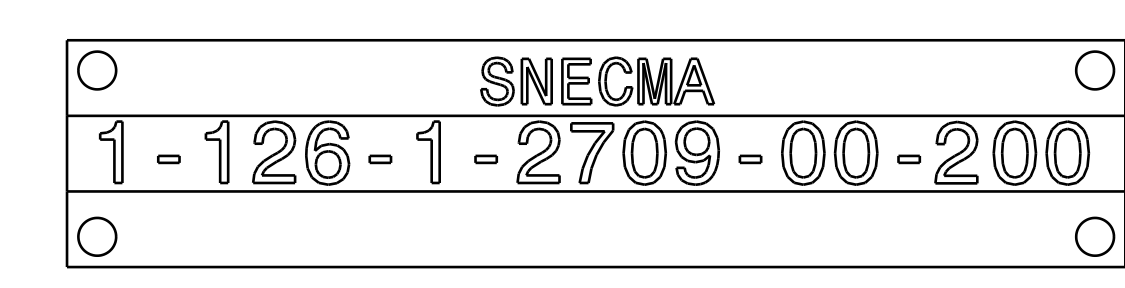

Dessus marbre Outillage de fraisage

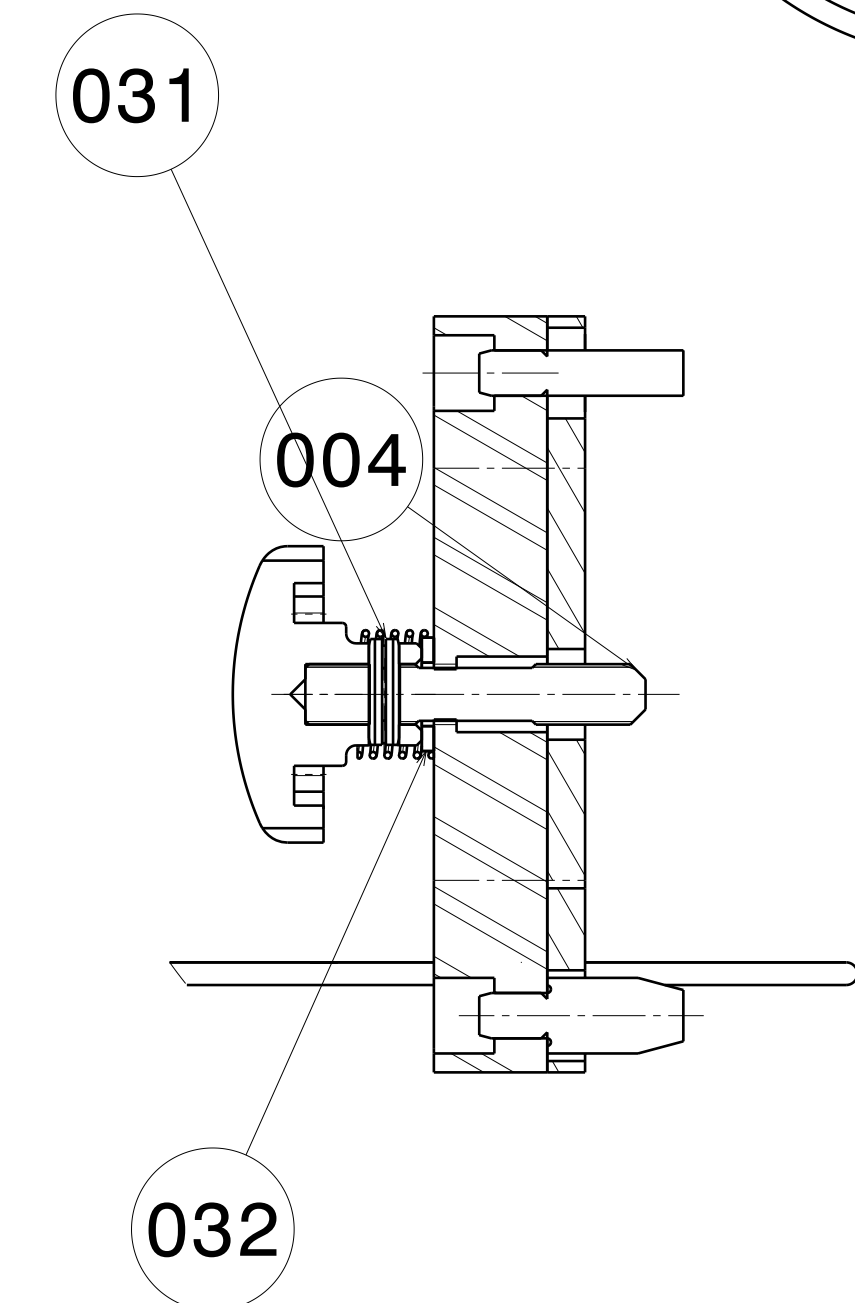
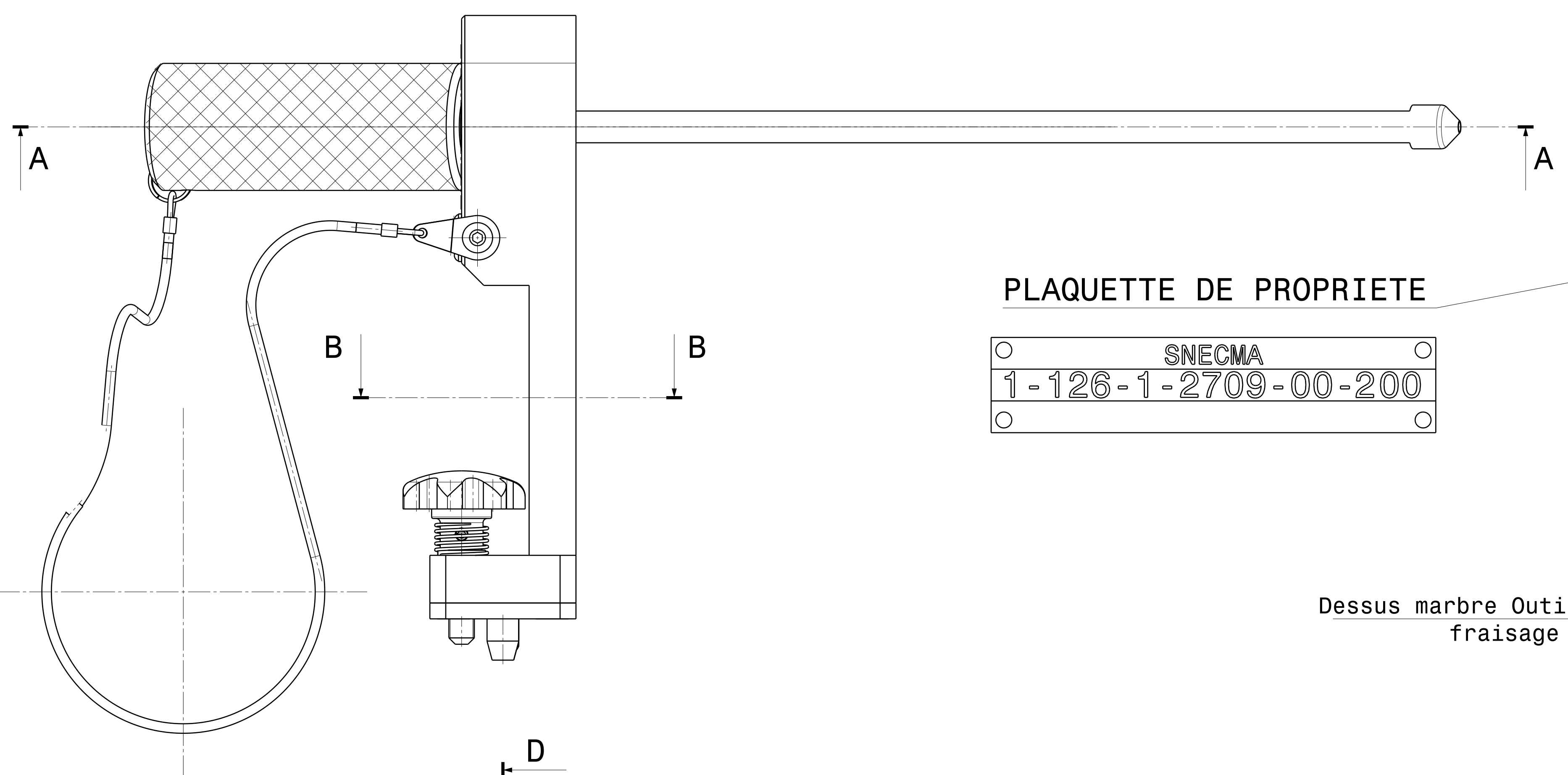
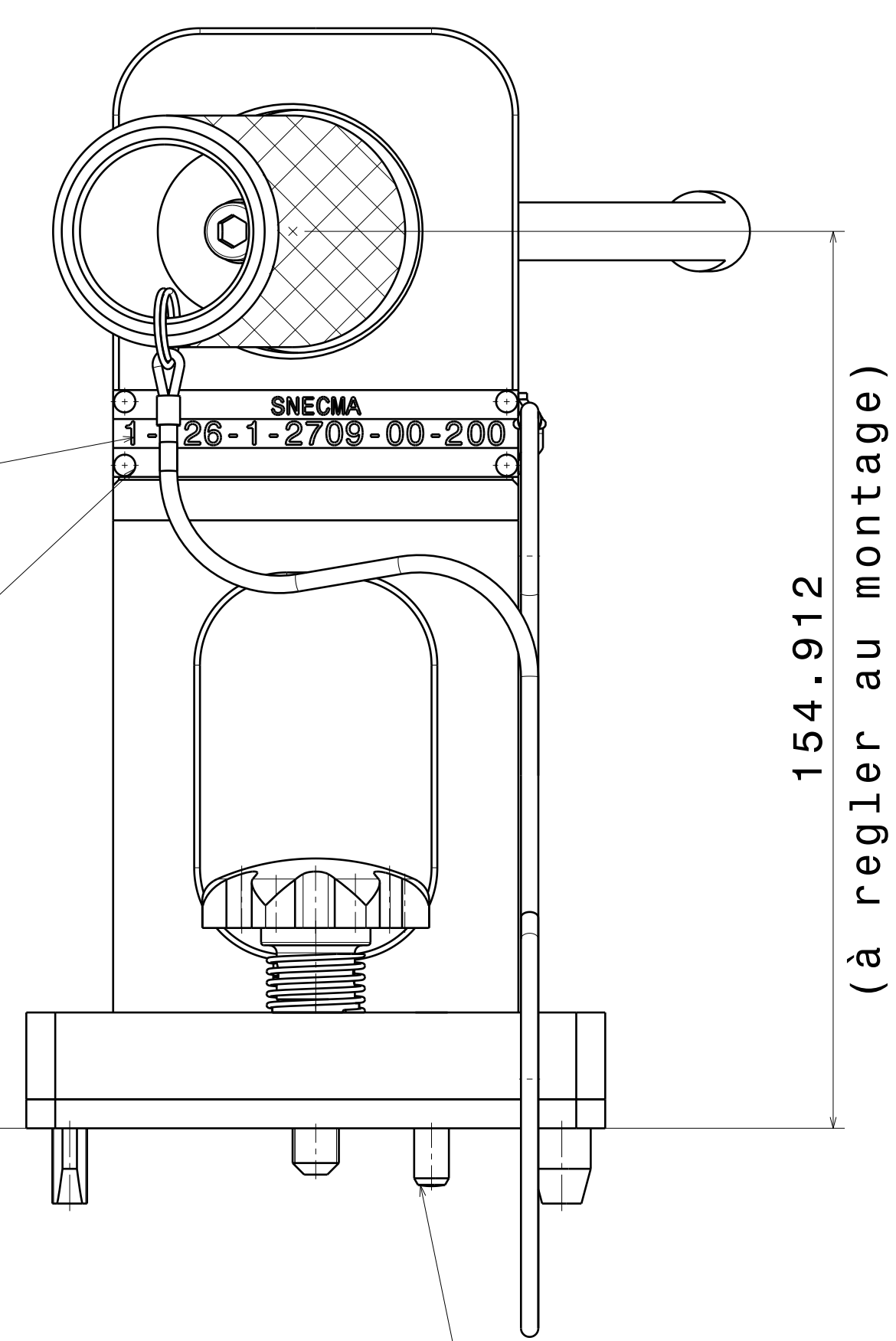

Coupe D-D
Echelle : 1:1

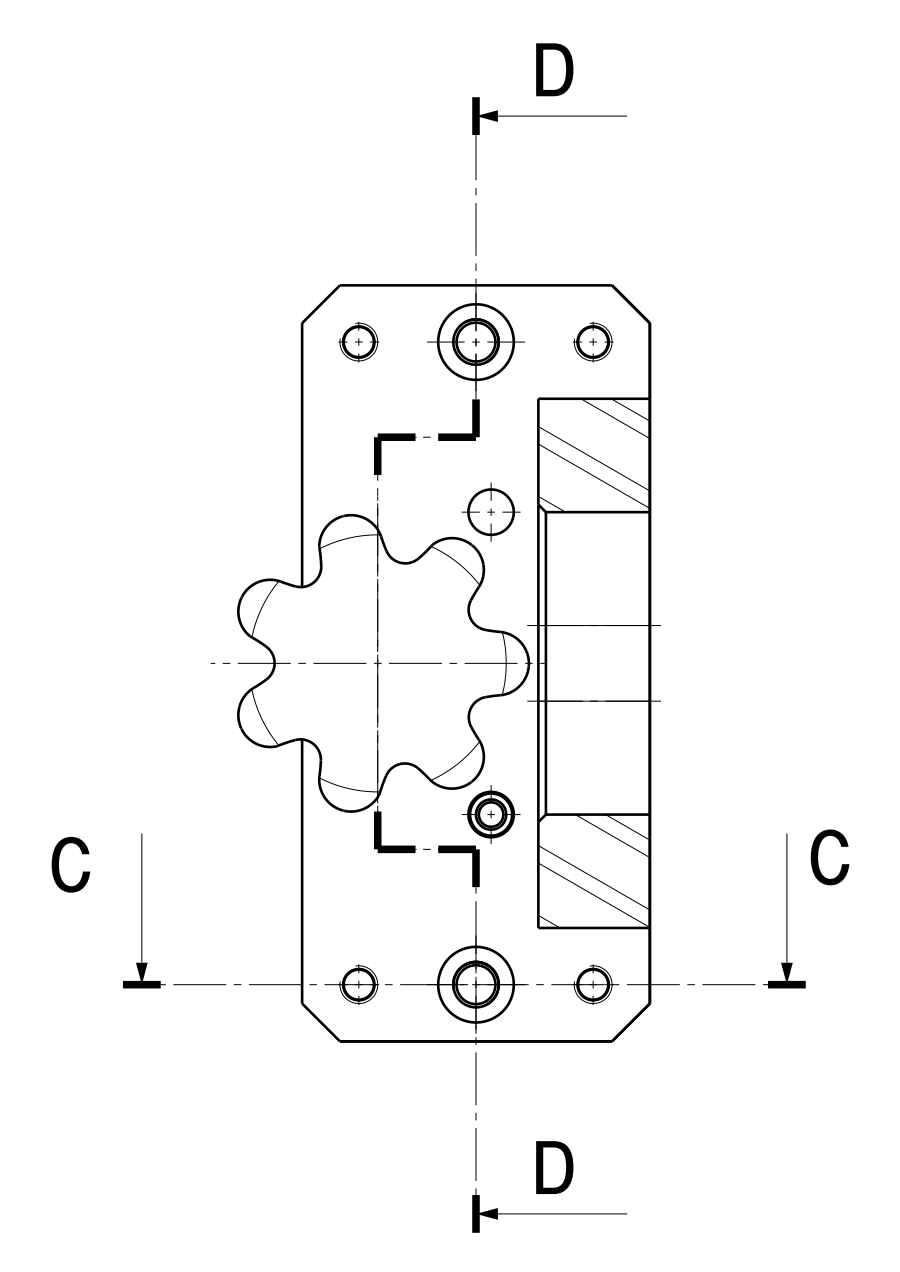

Coupe B-B
Echelle : 1:1

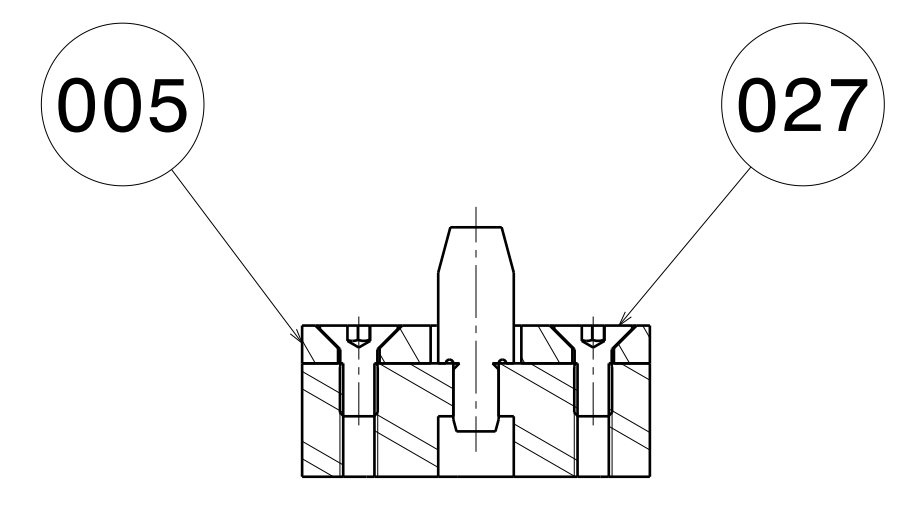

Coupe C-C
Echelle : 1:1

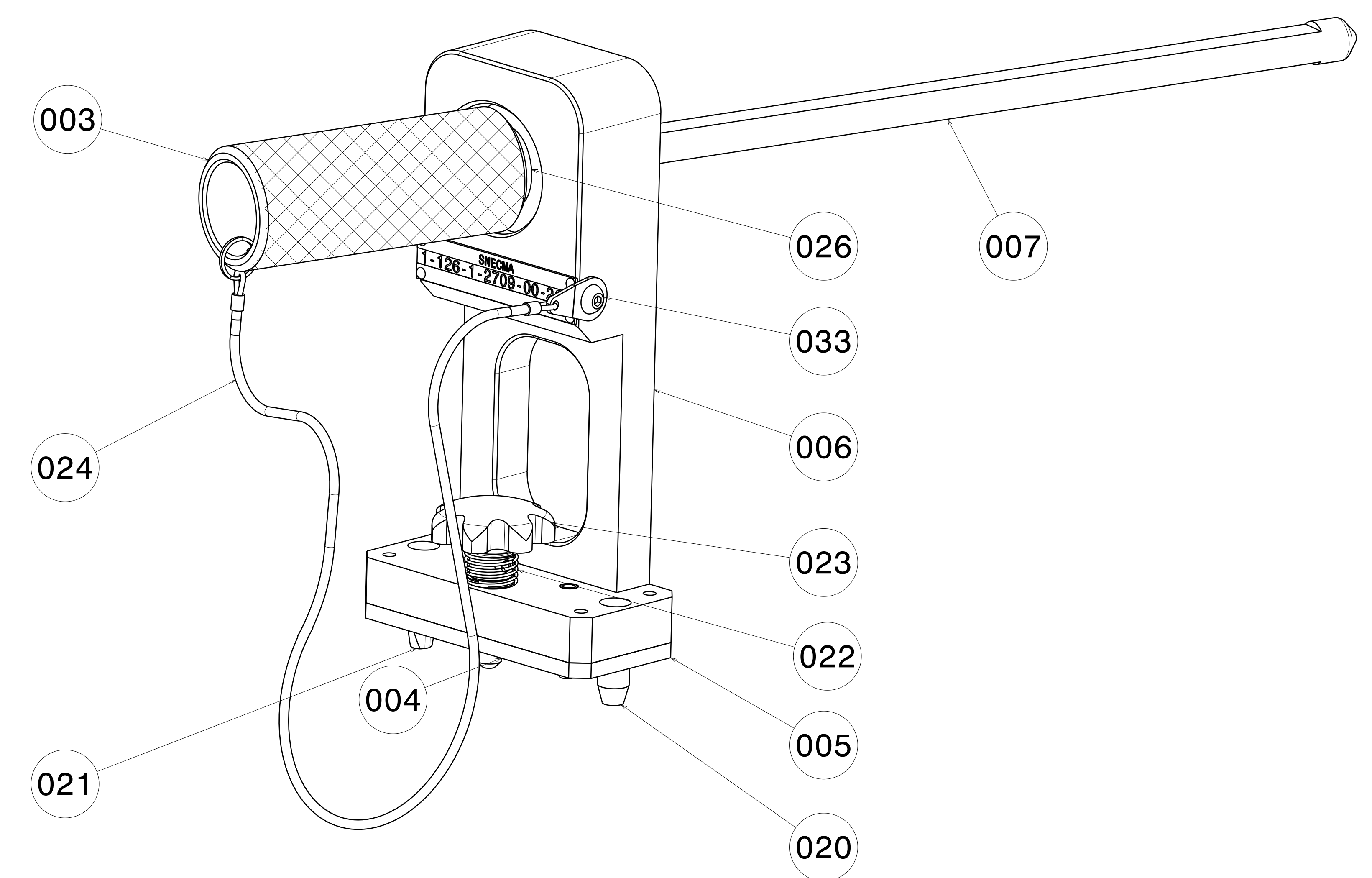

MODIF	PL	REP	QTE	DESIGNATION	MATERIES ET TRAITEMENTS
-	-	1	1-126-1-2709-00-300	BRAS 13	-
-	-	1	1-126-1-2709-00-200	BRAS 9	-
Sous-Traitant		Méthodes		Qualité	
Dessine par : LI SGO		Dessine par :		Qualité	
Vérifie par : LI SGO		Vérifie par :		Vérifie par :	
Ce plan est la propriété de la FAMAT - ne peut être utilisé ou reproduit sans son autorisation					
UTILISE POUR :				CARTER ECHAPPEMENT LEAP	
DESIGNATION :				OUTILLAGE DE CONTROLE SERVITUDE TUYAUTERIE Trf leap	
ETUDE OUTILLAGES				Echelle 1/1	
No: 1-126-1-2709-00-000				PL 3/6	